

# T. C. Resmî Gazete

Kuruluş Tarihi : ( 7 Teşrinievvel 1336 ) — 7 Ekim 1920

Yönetim ve yazı işleri için Başbakanlık Mevzuatı Geliştirme ve Yayın Genel Müdürlüğüne başvurulur.	8 Şubat 1989 ÇARŞAMBA	Sayı : 20074
---	--------------------------	--------------

## YÜRÜTME VE İDARE BÖLÜMÜ

### Yönetmelikler

Devlet Bakanlığından :

**Hac ve Umre Seyahatleriyle İlgili İşlerin Diyanet İşleri Başkanlığınca Yürütülmesine Dair Yönetmelik'in 32 ve 37 nci Maddelerinin Değiştirilmesine Dair Yönetmelik**

MADDE 1 — 30 Mart 1984 tarih ve 18357 sayılı Resmî Gazete'de yayımlanan "Hac ve Umre Seyahatleriyle İlgili İşlerin Diyanet İşleri Başkanlığınca Yürütülmesine Dair Yönetmeliğin" 32 nci maddesi aşağıdaki şekilde değiştirilmiştir.

Madde 32 — Hac ve Umre işleri ile ilgili olarak yurtdışında görevlendirilen kişilerin yollukları, her birinin yükleneceği sorumluluk ve görevin ağırlık derecesi de dikkate alınmak suretiyle Kurulca belirlenir ve Vakıfca ödenir.

Yolcuların sınır kapılarından çıkışlarını ve yurda dönüşlerini düzenlemek, Suudi Arabistan'a gitmek için geçilmesi zorunlu ülkelerden gerekli işlemleri yaptırmak üzere Hac Komisyonu kararlarına göre diğer bakanlık ve kuruluşlar tarafından görevlendirilen personelin Kurulca tesbit edilecek zaruri masraf ve yollukları da Vakıfca usulüne göre ödenir.

Hac ve umre seyahatleri için yurtdışında görevlendirilen kişilere fazla mesai ücreti ödenmez.

MADDE 2 — Anılan Yönetmeliğin 37 nci maddesi aşağıdaki şekilde değiştirilmiştir.

Madde 37 — Bu Yönetmelik hükümlerini Diyanet İşleri Başkanlığının bağlı olduğu Devlet Bakanı yürütür.

MADDE 3 — Bu Yönetmelik yayımı tarihinde yürürlüğe girer.

MADDE 4 — Bu Yönetmelik hükümlerini Diyanet İşleri Başkanlığının bağlı olduğu Devlet Bakanı yürütür.

Yürütme ve İdare Bölümü Sayfa : 1

Devlet Bakanlığından :**Diyanet İşleri Başkanlığı Arşiv Hizmetleri Yönetmeliği****BİRİNCİ KISIM****Amaç, Kapsam, Dayanak ve Tarifler****Amaç**

**Madde 1 —** Bu Yönetmeliğin amacı, Diyanet İşleri Başkanlığının hizmet ve faaliyetleri sonucu teşekkül eden arşiv malzemesi ve ileride arşiv malzemesi haline gelebilecek arşivlik malzemenin tesbit ve korunması hususundaki gerekli her türlü tedbirin alınmasına ve muhafazasına lüzum görülmeyen malzemenin ayıklama ve imhasına dair usul ve esasları düzenlemektir.

**Kapsam**

**Madde 2 —** Bu Yönetmelik, Diyanet İşleri Başkanlığı Merkez, Taşra ve Yurtdışı teşkilatını kapsar.

**Dayanak**

**Madde 3 —** Bu Yönetmelik, Başbakanlık tarafından hazırlanan 16 Mayıs 1988 tarih ve 19816 sayılı Resmî Gazete'de yayımlanarak yürürlüğe konan "Devlet Arşiv Hizmetleri Hakkında Yönetmelik" in 45 inci maddesine dayanılarak düzenlenmiştir.

**Tarifler**

**Madde 4 —** Bu Yönetmelikte geçen;

a) "Arşiv Malzemesi" Diyanet İşleri Başkanlığının faaliyetleri sonucu teşekkül eden ve enson işlem tarihi üzerinden 30 yıl geçmiş veya üzerinden 15 yıl geçtikten sonra kesin sonuca bağlanmış dinî, ilmî, tarihî, sosyal her hangi bir konuyu aydınlatmaya, düzenlemeye, tesbite yarayan ayrıca ait olduğu devrin ahlâk, örf ve adetlerini veya çeşitli dinî, kültürel ve sosyal özelliklerini belirten her türlü evrak, defter, resim, plan, program, proje, fotoğraf, film, plak, ses ve görüntü baskı ve benzeri belgeleri ve malzemeyi,

b) "Arşivlik Malzeme" yukarıdaki bentte sayılan her türlü belge ve malzemedan zaman bakımından henüz arşiv malzemesi vasfını kazanmayanlarla, son işlem tarihi üzerinden yüzbir yıl geçmemiş memuriyet özlük ve sicil dosyalarını,

c) "Birim Arşivi" Birimlerin görev ve faaliyetleri sonucu kendiliğinden teşekkül eden ve aktüalitesini kaybetmemiş olarak aktif bir biçimde ve günlük iş akımı içinde kullanılan arşivlik malzemenin belirli bir süre saklandığı arşiv birimlerini,

d) "Başkanlık Arşivi" Diyanet İşleri Başkanlığının, Merkez Teşkilatı içinde yer alan arşiv malzemesi ile arşivlik malzemenin, birim arşivlerine nazaran daha uzun süreli saklandığı merkez arşivini,

e) "Birim" Başkanlık merkez birimleri ile il ve ilçe müftülüklerini, eğitim merkezi müdürlüklerini ve yurtdışı Din Hizmetleri Müşavirlik ve Ataşeliklerini,

f) "Başkanlık" Diyanet İşleri Başkanlığını, ifade eder.

**İKİNCİ KISIM****Arşiv Malzemesi ile Arşivlik Malzemenin Korunması,  
Gizliliği ve Yararlanma****Koruma Yükümlülüğü**

**Madde 5 —** Başkanlıkta Arşiv Şubesi Müdürlüğü, taşra ve yurt dışında birim amirleri ellerinde bulundurdukları ve Devlet Arşivleri Genel Müdürlüğüne teslim etmedikleri arşiv malzemesi ile arşivlik malzemeyi her türlü zararlı tesir ve unsurlardan korumak, mevcut aslı düzenleri içerisinde tasnif edip saklamakla yükümlüdürler.

Başkanlıkta Arşiv Şubesi Müdürlüğü, taşra ve yurt dışında birim amirleri arşiv malzemesi ile arşivlik malzemenin korunması ile ilgili olarak;

- a) Yangın, hırsızlık, rutubet, su baskını, toz ve her türlü hayvan ve haşaratın tahripine karşı gerekli tedbirlerin alınmasından,
  - b) Yangına karşı, yangın söndürme cihazlarının yangın talimatı çerçevesinde daimi çalışır durumda bulundurulmasından,
  - c) Arşivin her bölümünde uygun yerlerde higrometre bulundurmak suretiyle, rutubetin % 50-60 arasında tutulmasından,
  - d) Fazla rutubeti önlemek için rutubet emici cihaz veya kimyevi maddelerin kullanılmasından,
  - e) Yılda en az bir defa mikroorganizmalara karşı koruyucu tedbir olarak arşiv depolarının dezenfekte edilmesinden,
  - f) Işık ve havalandırma tertibatının elverişli bir şekilde düzenlenmesinden,
  - g) Isının mümkün olduğu kadar sabit (kâğıt malzeme için 12-15 derece arasında) tutulmasından,
- Sorumludurlar.

#### Denetim

Madde 6 — Başkanlık Müfettişleri Başkanlık ve birim arşivlerinde bu yönetmelik hükümlerinin uygulanmasını denetlemekle sorumlu ve yükümlüdürler.

#### Başkanlık ve Birim Arşivleri

Madde 7 — Başkanlık, kısa bir süre saklayacağı arşivlik malzeme için "Birim Arşivleri", daha uzun bir süre saklayacağı arşiv malzemesi veya arşivlik malzeme için "Başkanlık Arşivi"ni kurar.

Birimlerin elinde bulunan arşivlik malzeme, birim arşivlerinde 2 yıl süre ile; Başkanlık elinde bulunan arşiv malzemesi ise, Başkanlık arşivinde 13 yıl süre ile saklanır.

#### Arşiv Malzemesinin Gizliliği

Madde 8 — Başkanlık Arşivine intikal eden gizli kayıtlı malzemenin gizlilik kaydı, ait olduğu birimin görüşü alınarak kaldırılabilir.

#### Arşivden Yararlanma

Madde 9 — Başkanlık arşivinde bulunan arşiv malzemesinin aslı hiç bir sebep ve suretle arşivden dışarıya verilemez.

Ancak, Devlete, gerçek ve tüzel kişilere ait bir hizmetin görülmesi, bir hakkın korunması ve isbatı gerektiğinde, usulüne göre örnekler verilebilir. Yahut mahkemelerce tayin edilecek bilirkişiler veya ilgili dairelerince görevlendirilecek yetkililerce yerinde incelenebilir.

## ÜÇÜNCÜ KISIM

### Birim Arşivi İşlemleri

#### Birim Arşivine Verilecek Malzemenin Ayrımı ve Hazırlanması

Madde 10 — Her yılın Ocak ayı içerisinde, önceki yıla ait arşivlik malzeme, birimlerinden gözden geçirilir. İşlemi tamamlananlar, işlemi devam edenler ve işlemi tamamlanmış olmasına karşılık elde bulundurulması gerekli olanlar şeklinde bir ayırımı tabi tutulur.

Ayrım işlemlerini müteakip, arşive devredilecek malzeme, ilgili birimlerde işin ve malzemenin özelliklerine göre;

- a) Birimi,
- b) İşlem yılı (Teşekkül ettiği yıl),

c) Konu ve işlem itibarıyla aidiyeti,

d) Aidiyet-içerisindeki tarih (aidiyet içerisindeki kronolojik sıralama, küçük tarihten, büyük tarihe doğru yapılır. Ekler içinde aynı usul uygulanır.) ve sıra numarası, esas alınmak suretiyle hazırlanır.

Ancak istisnai bir kaide olarak, personel özlük ve sicil dosyaları, sicil numarası (sicil numarasına ilaveten, emekli sicil numarası da belirtilir.) veya isim esas alınmak suretiyle hazırlanır ve arşivde de buna göre bir yerleştirme yapılır.

İçerisinde tamamen veya kısmen gizlilik derecesi taşıyan kamu evrakının bulunduğu dosya gömleğinin, sağ üst köşesine kırmızı istampa mürekkebi ile "Gizli" damgası vurulur. Gizlilik dereceli malzeme, arşivde tasnif ve yerleştirme sırasında normal malzeme gibi işleme tabi tutulur.

Gizlilik dereceli evrak ilgili birimin teklifi ile merkezde Diyanet İşleri Başkanının, taşrada mülki amirin, yurt dışında misyon şefinin onayı ile gizliliği kaldırılabilir. 8 inci madde hükümleri saklıdır.

Gizliliği kaldırılan malzemeye "Gizliliği kaldırıldı" damgası vurularak, gizlilik damgası iptal edilir.

#### Uygunluk Kontrolü

Madde 11 — Ayrım sonucu, işlemi tamamlanmış ve birim arşivine devredilecek malzeme, uygunluk kontrolünden geçirilir. Bu kontrolde;

a) Arşive devredilecek malzemenin işlem yılı itibarıyla, aidiyetine göre kaydına mahsus "Kayıt Defteri" veya "Föyleri" gözden geçirilerek, sıra numaralarında atlama, tekerrür veya eksiklik olup olmadığına,

b) Bir aidiyet içerisinde, aynı mahiyette birden fazla malzeme birimi varsa, kayıt defteri veya föylerdeki kayıtların düzeltilmek suretiyle birleştirilip birleştirilmediğine,

c) Dosya içerisinde bulunan evrakın, gerektiği biçimde dosyalanıp dosyalanmadığına,

d) Kutular, klâsörler veya dosyalar üzerine, devirden önce kutu, klâsör ve dosyalara verilmiş numaraların, birim adının, ait olduğu işlem yılının yazılıp yazılmadığına,

e) Ciltli olarak saklanması gerekli olanların, ciltlenip ciltlenmediğine,

f) Zarflanması gerekenlerin, zarflanıp zarflanmadığına,

g) Defterlerle, ciltlenmiş veya zarflanmış olanların üzerine, devirden önce verilmiş numaraların, birim adının, ait olduğu işlem yılının yazılıp yazılmadığına,

h) İşlem yılı esasına göre düzenlenen kayıt defterlerinin veya bu maksatla kullanılan föy ciltlerinin kapaklarının etiketlenip etiketlenmediğine,

ı) Sayfaların ve eklerinin yırtık, kopuk veya eksik olup olmadığına, bakılır, eksiklik varsa tamamlanır.

Uygunluk kontrolü, ilgili birim personeli ile birim arşivi yetkili personelince müştereken yapılır.

#### Malzemenin Birim Arşivine Devri

Madde 12 — İlgili birimlerce, her türlü işlemi tamamlamış ve uygunluk kontrolü yapılarak eksiklikleri giderilmiş arşivlik malzeme müteakip takvim yılının ilk üç ayı içerisinde arşive devredilir. Malzemenin belirtilen süre içerisinde devrinde, belirli bir sıra uygulanır. Bu sıranın tesbitinde, birim arşivince ilgili şubeler arasında mutabakat sağlanır.

Malzemenin bu şekilde tespit, ayrım ve birim arşivine devrine karar verme yetkisi, birimlerin münhasıran amirlerine aittir.

Teslim işlemleri ise, birim arşiv personeli tarafından yerine getirilir. Arşivlik malzeme, birim arşivine, uygunluk kontrolü yapılmış olan kayıt defterleri veya föyleri ile yapılır.

**Birim Arşivine Devredilmesi Gerekmeyen Malzeme**

**Madde 13 —** Resmî Gazete, kitap, broşür ve benzerleri, ilgili birimlerinde muhafaza edilir.

**Malzemenin Birim Arşivinde Tasnifi ve Yerleştirilmesi**

**Madde 14 —** Arşiv ve Arşivlik malzeme birim arşivlerinde işlem gördüğü tarihlerdeki aslı düzenleri bozulmadan saklanır. Bekleme süresini müteakip Başkanlık Arşivine aynı düzende teslim edilir.

Taşra ve yurtdışı arşivlerinde yapılacak ayıklama ve imha işlemlerinden sonra, arşivdeki malzemenin tasnif ve yerleştirilmesi 23 üncü madde hükümlerine göre yapılır.

**Malzemenin Birim Arşivinde Saklanma Süresi**

**Madde 15 —** Birimler elinde bulunan arşivlik malzemenin, birim arşivlerinde bekletilme ve saklanma süreleri 2 yıldır.

**Birim Arşivinden Yararlanma**

**Madde 16 —** Birimlerde, gerektiğinde, görülmek veya incelenmek üzere, ancak dışarıya çıkarılmamak kaydıyla, birim arşivinden yararlanılabilir.

Birim arşivinden alınan dosya inceleme sonunda geri verilir.

**Birim Arşivinde Ayıklama ve İmha**

**Madde 17 —** Birim arşivlerinde ayıklama ve imha işlemi yapılmaz. Ayıklama ve imha işlemleri Başkanlık arşivinde yapılır. Ancak, Başkanlığın taşra ve yurtdışı kuruluşlarının ayıklama ve imha işlemleri, bu yönetmeliğin beş ve altıncı kısımlarına göre yapılır.

**Başkanlık Arşivine Devredilecek Malzemenin Ayrılması**

**Madde 18 —** Birim arşivinde saklanma süresini tamamlayan arşivlik malzeme "Başkanlık arşivine devredilecek" olanlar şeklinde ayrılır.

**Başkanlık Arşivine Devretme**

**Madde 19 —** Birim arşivinde saklanma süresini tamamlayan arşivlik malzeme, kayıt defterleri veya föyler ile Başkanlık arşivine devredilir.

## DÖRDÜNCÜ KISIM

### Başkanlık Arşivi İşlemleri

**Uygunluk Kontrolü**

**Madde 20 —** Başkanlık arşivine devredilecek arşivlik malzeme, uygunluk kontrolünden geçilir. Eksiklikleri varsa 11 inci maddede gösterilen biçimde tamamlanır.

**Başkanlık Arşivinde Ayıklama ve İmha**

**Madde 21 —** Başkanlık arşivinde yapılacak ayıklama ve imha işlemleri, bu yönetmeliğin beş ve altıncı kısımlarındaki hükümlere göre yapılır.

23 üncü maddede açıklandığı üzere, Başkanlık arşivinde yapılacak kesin tasnif, dosya ve kutu gruplarının hazırlanması, Başkanlık arşivindeki muhafazasına lüzum görülmeyen ve ayıklama işlemine tabi tutulacak evrak ve malzemenin ayrılmasından sonra yapılır.

**Damgalama**

**Madde 22 —** Ayıklama ve imha işlemi müteakip, Başkanlık arşivine devredilen malzeme, siyah ıstampa mürekkebi ve lastik damga kullanılmak kaydıyla "Başkanlık Arşivi" damgası ile damgalanır. Damga, evrakların, ön yüz sol üst köşesine, defterlerin ise, iç kapağının ön yüz sol üst köşesine ve defterlerdeki belgelerin aynı şekilde sol üst köşesine basılır. Bunlar dışında kalan diğer tür arşiv malzemesine ise, yapıştırıcı etiket üzerine basılmış damga tatbik edilir.

**Malzemenin Başkanlık Arşivinde Tasnifi ve Yerleştirilmesi**

**Madde 23 —** Arşivlik malzeme (ve arşiv malzemesi) işlem gördüğü tarihte meydana gelen teşekkül ve münasebet biçimlerine uymak suretiyle düzenleme esasına dayanan organik metotla tasnif edilir.

İşlem gören arşivlik malzeme, hiyerarşik bütünlük içerisinde tesbit edilir. Birimlerin kendilerine ait olan evrakı bir araya getirilir.

Tasnif işlemleri şu sırayı takip eder :

a) Birimlere ait evrak tek tek elden geçirilerek ayırma işlemi yapılır. Birimlerin evrakı işlem gördükleri tarihlerdeki teşekkül ve münasebet biçimlerine uygun şekilde bir araya getirilir.

Ayırma işlemi, Başkanlığın teşkilat şemasına göre yapılır.

Kesin tasnif, muhafazasına lüzum görülmeyen malzemenin ayıklama ve imhasından sonra yapılır.

b) Birimlerin kodlanmasında Başbakanlıkça belirlenen esas ve usuller uygulanır.

c) Ayırımı yapılan evrak ve vesaikden, konu ve işlem itibarıyla aidiyeti aynı olanlar, ekleriyle birlikte bir araya getirilir.

Evraka ekli olan harita, plân ve proje ve benzerleri, asıl evrak ve vesaikden ayrılmaz. Bu tür ekler, asıl evrak ve vesaik ile birlikte ele alınır.

Birden fazla yaprak ve sayfadan ibaret olan evrakın, dağılmasına mani olmak, yerlerinin kaybolmasını önlemek ve aidiyetlerini sağlamak, dolayısıyla kullanılmalarını kolaylaştırmak için yaprak ve sayfalar numaralandırılır. Her dosyada, evraklar 1'den başlamak üzere sıra numarası alır. Evrakın ekleri, kendi içerisinde sayıldıktan sonra, asıl evrakın ön yüzünün sol alt köşesine, adet olarak kurşun kalemle yazılır.

d) Daha sonra, birimleri tesbit edilmiş olan evrak ve vesaik, kendi içerisinde "gün, ay ve yıl" sırasına göre, kronolojik sıraya konur. Bu işlem yapılırken, aşağıdaki hususlar göz-önüne alınır :

1) Kronolojik sıralama işlemi, küçük tarihten büyük tarihe doğru yapılır. Birden fazla eki bulunan evrak ve vesaikin, kronolojik sıralamasında da aynı usul uygulanır.

2) Üzerinde yalnızca "ay"ı olup, günü belli olmayan evraklar, sıralamada, evrakın sayısı gibi ipucu olacak bir unsura sahip değilse, bunlar buldukları ayın en sonuna, toplu olarak konulur.

3) Eski harfli belgelerdeki Hicri ve Rumî tarihler, Milâdî tarihe çevrilerek alınır.

4) Üzerinde gün ve ay olmayıp, sadece yıl yazılı olanlar, ait oldukları yılın en sonuna konulur.

5) Üzerinde yazılı bir tarih olmadığı halde, tahmini tarihlemesi yapılan evraklar da, ait oldukları yılın, ayı ve günü belli olmayan evrakları arasına konulur. Tahmini tarihleme kaydı, köşeli parantez içerisinde gösterilir.

e) Ayırma neticesinde, evrak ve vesaikin ait olduğu birimlerin daha önceden belirlenmiş kodlarını ihtiva eden, lastikden yapılmış "Arşiv Yer Damgası", (Ek : 1), evrakın arka yüzünün sol üst köşesine siyah istampa mürekkebi kullanılmak suretiyle basılır. Arşiv yer damgasında, "Alt Birim Kodu"na kadar olan kısımlar değişmeyeceğinden, bunların belirlenmiş kodları, lastik damganın yapılması sırasında damgada yer alır. Aynı damganın "Kutu veya Klâsör Numarası", "Dosya Numarası" ve "Evrak Sıra Numarası" bölümleri ise kurşun kalemle doldurulur.

"Kutu Numarası" bölümünde, evrak ve vesaikin dosyalar içerisinde konacağı kutuya verilecek müteselsil numara yazılır.

"Dosya Numarası" bölümüne, bir kutuda yer alacak dosyalara verilecek müteselsil numara yazılır.

“Evrak Sıra Numarası” bölümüne ise, her bir dosyaya yerleştirilecek evraklara verilecek sıra numarası yazılır. Her bir dosya içerisinde yer alacak evraklar 1’den başlamak üzere sıra numarası alır. “Arşiv Yer Damgası”, aidiyet ve bütünlüğü sağlaması bakımından, evrakın eklerine de basılır.

Kodlamada, “Kutu Numarası”, “Dosya Numarası” ve “Evrak Sıra Numarası” bölümleri, kurşun kalemle doldurulur. Boyalı, sabit, tükenmez veya mürekkepli kalemle evrak üzerine yazı yazılmaz.

f) Her bir dosya gömleği içerisinde, o dosyada yer alacak evrakın dökümünü verecek, bir “Dosya Muhteviyatı Dökümü Formü” (Ek : 2) konacaktır.

g) İstenen belgelere süratli bir şekilde ulaşmayı sağlamak için, belgelerin dosyalar içerisinde yerleştirileceği kutuların (veya klasörlerin), sırtlarında bulunan etiketler üzerine yukarıda belirtilen kodlamanın, “Evrak Sıra Numarası” hanesine kadar olan bilgiler kaydedilir. Bu etiketlerde (Ek: 3), “Dosya Numarası” hanesine, bir kutuda yer alacak dosyaların ilk ve son numaraları ile, ayrıca “İşlem Yılı” yazılır. Aynı şekilde, dosya gömleklerinin ön yüzlerinde de, kodlamanın “Dosya Sıra Numarası” dahil, “İşlem Yılı” kaydedilir.

Ayrıca, hizmetlerin hususiyeti ve aidiyeti itibariyle kendi arasında müteselsil numara almış olan evrak ve vesaik için, kutu etiketleri ile dosya gömleklerinin ön yüzlerinde, “İşlem Yılı” hanesinin altına, dosya ve dolayısıyla kutu içerisinde yer almış olan bu tür evrak ve vesaik almış olduğu müteselsil numaranın başlangıç ve bitiş numaraları, aramada bir kolaylık unsuru olması bakımından kaydedilir. Bunun için, “İşlem Yılı” hanesinin altında bu numaraların yer alacağı bir boş kısım bırakılır.

h) Kutu ve dosyalara verilecek sıra numaraları, dosyalama sistemleri devam ettiği sürece müteselsil olarak devam ettirilir.

ı) Bu tasnif sisteminde, ayırma ve tarihleme işlemi tamamlanan evrakın, envanteri hazırlanır. Bunun için her evrakın ve ekleri ile birlikte evrak bütünlüğünün, mahiyeti hakkında özeti çıkarılarak işlenir.

i) Bütün bu işlemler, daha sonra kataloglara geçirilir.

j) Tasnifi tamamlanmış olan evrak, standart dosya gömlekleri içerisinde kutulara (Ek : 4) (veya klasörlere) konmuş olarak, gerekli şartları haiz arşiv dolaplarında ve madeni raflarda, tasnif plânına uygun olarak, bir yerleştirme plânı dahilinde yerleştirilir.

Bu yerleştirmede, raflarda, çift taraflı ranzalarda dahil soldan sağa, gözlerde ise yukarıdan aşağıya doğru teselsül eden bir sıra dahilinde hareket edilir.

Yerleştirme işlemi, arşiv deposuna girildiğinde, sol taraftaki ilk rafın sol üst köşesinden başlamak üzere yapılır. Bu işlem, her raf grubu için tekrarlanır.

Arşiv deposunun yerleşim şeması çıkarılır ve depo girişinin uygun bir yerine asılır.

Bu tasnif sistemi, yalnızca klasik tip arşiv belgesi denilen evrak için sözkonusudur. Değişik tür ve çeşitteki malzemenin (Film, fotoğraf, plak, ses ve görüntü bandı vb.) tasnifi, değişik sistem ve işlemlere göre yapılır.

#### Malzemenin Başkanlık Arşivinde Saklanma Süresi

Madde 24 — Arşiv malzemesinin Başkanlık arşivinde bekletilme ve saklanma süresi en az 13 yıldır. Ancak, kurul, komisyon ve komite kararları; dava dosyaları; soruşturma raporları; dinî soru ve cevapları; ihtida belge ve defterleri; mevzuat metinleri (kanun, tüzük, yönetmelik, yönerge ve genelgeler); Kur’an kursu dosyaları; dinî, ilmi ve idarî raporlar ile hukukî mütalaalar 30 yıl süreyle saklanır.

Taşra ve yurtdışı birimlerinde arşivlik malzeme, ilke olarak en az 15 yıl saklanır, 15 yılını dolduran malzeme Başkanlığa gönderilir. Taşra ve yurtdışından intikal eden arşivlik malzemenin ayıklanması, imhası, saklanması ve Devlet Arşivleri Genel Müdürlüğüne devri işlemleri Başkanlıkca yürütülür.

**Malzemenin Envanterlerinin Çıkarılması, Kataloglarının Hazırlanması**

**Madde 25** — Başkanlık arşivindeki arşivlik malzemenin veya arşiv malzemesinin kullanılmasını kolaylaştırmak ve üzerinde tasarrufla bulunabilmek için envanterleri çıkarılır; katalogları hazırlanır.

**Başkanlık Arşivinden Yararlanma**

**Madde 26** — Başkanlık arşivinden yararlanmada bu Yönetmeliğin 9 ve 16 ncı madde hükümleri saklıdır.

**Devlet Arşivleri Genel Müdürlüğüne Devredilecek Malzemenin Ayrılması ve Teslimi**

**Madde 27** — Başkanlık arşivinde saklanma süresini tamamlayan ve Devlet Arşivleri Genel Müdürlüğüne görüşü alınarak arşiv malzemesi vasfını kazanan arşivlik malzeme Devlet Arşivleri Genel Müdürlüğüne devredilecek olanlar şeklinde ayrılır ve hazırlanacak devir listeleri (veya "Arşiv Malzemesi Devir-Teslim ve Envanter Formu" (Ek : 5), varsa kayıt defteri) ile devredilir.

**Arşiv Malzemesi Devir-Teslim ve Envanter Formunun Düzenlenmesi**

**Madde 28** — Aynı tür arşiv malzemesi, aynı forma kaydedilir. Değişik türde arşiv malzemesi bulunması halinde, her biri için ayrı form düzenlenir.

Form üzerindeki, teslim edilen arşiv malzemesinin;

- a) "Birim" bölümüne, arşiv malzemesini devreden birimin adı,
- b) "Türü" bölümüne, dosya, defter, form, plan, program, model, fotoğraf, resim, film, plak, görüntü bandı, ses bandı, damga v.b. olduğu,
- c) "İşlem Yılı" bölümüne, arşiv malzemesinin teşekkül ettiği yıl,
- d) "Teşkilat Kodu" bölümüne, her dikdörtgen içine sırasıyla kurum, birim, alt birim ve hizmet kodları yanındaki "Kutu" ve "Dosya" bölümüne de, kutu ve dosya numarası,
- e) "Envanter Sıra Numarası" bölümüne, ekleri dışında, evraka teslim dönemi ile ilgili olarak envanter dökümünde verilen müteselsil sıra numarası,
- f) "İşlem Tarihi" bölümüne, evrakın, gün/ay/yıl olarak aldığı tarih,
- g) "Sayı" bölümüne, evraka verilen sayı,
- h) "Gizlilik Derecesi" bölümüne, evrakın gizli olup olmadığı (gizli evrak "G" kısaltması ile gösterilir.),
- ı) "Konusu" bölümüne, o evrakın konusunu ifade edecek kısa açıklama,
- i) "Adedi" bölümüne, dosyalar için toplam yazı sayısı, defterler için toplam sayfa sayısı, diğer tür belgeler için de toplam adet,
- j) "Açıklama" bölümüne, yıpranma, eksiklik ve benzeri gibi devredilecek arşiv malzemesi ile ilgili olarak yapılması gerekli açıklamalar,
- k) "Evrak Sıra Numarası" bölümüne, evrakın dosya içindeki sıra numarası, yazılır.

**BEŞİNCİ KISIM****Muhafazasına Lüzum Kalmayan ve İmha Edilecek Malzeme  
Ayıklama ve İmha Komisyonları****İmha Edilecek Malzemenin Tesbit Ölçüsü**

**Madde 29** — Cari işlemlerde fiilen rolü bulunan, saklanmaları belli sürelerde kanun ve diğer mevzuatla tayin olunanlar (Özel mevzuat hükümlerine göre lüzumlu görülenler), 30 uncu maddede sayılan malzeme içerisinde yer almış dahi olsalar, mevzuatın tayin ettiği zaman sınırı veya malzemede belirtilen süre içerisinde ayıklama ve imha işlemine tabi tutulamazlar.



**İmha Edilecek Malzeme**

Madde 30 — İmha edilecek malzeme, aşağıda gösterilmiştir.

1. Şekli ne olursa olsun, her çeşit tekit yazıları,
2. Elle, daktilo ile veya bir başka teknikle yazılmış her çeşit müsveddeler ve imzalanmamış yazılar,
3. Resmî veya özel her çeşit zarflar (Tarihi değeri olanlar hariç),
4. Adli ve idari yargı organları ile PTT ve diğer resmî kuruluşlardan gelen ve genellikle bir ihbar mahiyetinde bulunan alındı, tebligat ve benzeri her çeşit kağıtlar, PTT'ye zimmet karşılığında verilen evrakın (koli, tel, adf ve taahhütlü zarf ve benzeri) kayıt edildiği zimmet defterleri ve havale fişleri,
5. Bilgi toplamak amacıyla yapılan ve kesin sonucu alınan yazışmalardan geriye kalanlar (anket soru kâğıtları, istatistik formları, çeşitli cetvel ve listeler, bunlara ait yazışmalar ve benzeri gibi hazırlık dokümanları),
6. Aynı konuda bir defa yazılan yazıların her çeşit kopyaları ve çoğaltılmış örnekleri,
7. Esasa taallük etmeyip, sadece daha önce belirlenmiş bir sonucun alınmasına yarayan her türlü ara yazışmalar,
8. Bir örneği takip veya saklanılmak üzere, ilgili ünite, daire, kurum ve kuruluşlara verilmiş her çeşit rapor ve benzerlerinin fazla kopyaları,
9. Şube, birim, kurum ve kuruluşlar arasında yapılan yazışmalardan, ilgili şube veya birimde bulunan asılları dışındakilerin tamamı,
10. Bir şube, birim veya Başkanlık tarafından yazılan ve diğer şube, birim, kurum ve kuruluşlara sadece bilgi maksadı ile gönderilen tamim, genelge ve benzerlerinin fazla kopyaları, aslı ilgili şube veya birimde bulunan raporlar ile ilgili mütalâaların, diğer ünite ve kuruluşlarda bulunan kopya ve benzerleri,
11. Dış kuruluşlardan bilgi için gelen rapor, bülten, sirküler, broşür, kitap ve benzeri basılı evrak ve malzeme ile her türlü süreli yayından ve basılı olmayan malzemeden, Başkanlık kütüphanesine maî edilenler dışında kalanlar, kullanılmasına ve muhafazasına lüzum görülmeyen kitap, broşür, sirküler, form ve benzerleri ile mevzuat veya form değişikliği sebebiyle kullanılmayan basılı evrak ve defterlerden elde tutulacak örnekler dışındakilerin tamamı,
12. Demirbaş, mefruşat ve benzeri talepler ile ilgili olarak yapılan yazışmalardan sonucu alınan ve işlemi tamamlanmış yazışmaların fazla kopyaları,
13. İşlemi tamamlanmış bütçe teklif yazılarının fazla kopyaları,
14. Çalışma raporlarının fazla kopyaları,
15. Yanlış havale ve sevk sebebiyle, ilgili evrak için yapılan her türlü yazışmalar,
16. Kanun, tüzük ve yönetmelik icabı, belli bir süre sonra imhası gereken şifre, gizli emir, yazı ve benzerleri, ilgili mevzuat hükümlerine göre belli saklanma sürelerini doldurmuş bulunan yazışmalar,
17. İsimsiz, imzasız ve adresi bulunmayan dilekçe, ihbar ve şikayetler,
18. Bilgi için gönderilmiş yazılar, müteferrik işler meyânında, kesin bir sonuç doğurmayan her türlü yazışmalar,
19. Personel devam defter ve çizelgeleri, izin onayları, izin dönüşü bilgi verme yazıları, hasta sevk formları,
20. İmtihan duyuruları, başvurular, imtihan tutanakları, imtihan yazılı kâğıtları, imtihan sonuç yazıları ve duyuru cetvelleri,
21. Görev talepleri ve cevap yazıları, işleme konmamış (hıfz edilmiş) başvurular ve yazılar,
22. Birimler arası müteferrik yazışmalar, vatandaşlarla olan müteferrik yazışmalar,

23. Vatandaşlardan gelen istek, teklif, teşekkür yazıları ve cevapları,
24. Davetiyeler, bayram tebrikleri ve benzerleri,
25. Ders dağıtım çizelgeleri,
26. Kurs, seminerlere çağırılma, katılma ve ayrılma bildirim yazıları,
27. Müftülüklerden gelen va'z ve irşad programları,
28. Güneşin doğuş ve batış saatleri, ezan vakitleri, doğum ve ölüm tarihleri ile ilgili olarak savcılıklardan ve mahkemelerden gelen yazılar ve cevapları,
29. Bir örneği saklı kalmak kaydıyla, vatandaşlara gönderilen aynı konulu mükerrer fetvalar,
30. İstifade edilmesi, onarılması ve yeniden yerine konması mümkün olmayan evrak ve benzerleri,
31. Her türlü carî işlemlerde aktüalitesini kaybetmiş olup, değersiz oldukları takdir edilemler ile,
32. Yukarıda, genel tarifler içerisinde sayılanlar dışında kalıp da, bürokratik gelişmeler sonucunda, zamanla kendiliğinden teşekkül eden evrak ve vesaik ile benzerlerinden delil olma vasfı taşımayan, hukukî, ilmî, dinî, idarî ve malî kıymeti bulunmayan, muhafazasına lüzum görülmemeyenlerin,

İmhasına Başkanlık, taşra ve yurt dışı kuruluşları bünyesinde kurulacak ayıklama ve imha komisyonlarınca karar verilir. Ancak aynı konulu aynı tür evraklar dizi pusulasına ayrı ayrı yazılmaksızın bu türlerden örnek belge saklamak suretiyle ve bir tutanak ile topluca imha edilebilir.

#### Başkanlıkça Yapılacak Ayıklama ve İmha

Madde 31 — Başkanlık elinde bulunan, kullanılmasına ve muhafazasına lüzum görülmeyen her türlü malzemenin ayıklama ve imhası, Başkanlık arşivinde arşiv birimince yapılır. Bu hizmet yerine getirilirken, eski yıllara ait malzemenin ayıklanmasına öncelik verilir.

Başkanlık arşivi ayıklama ve imha komisyonları, çeşitli sebeplerle, zamanında Başkanlık arşivine intikal ettirilmemiş olup, muhafazasına lüzum kalmamış malzemeyi ilgili birim arşivinde ayıklama ve imha işlemine tabi tutup, arşivlik malzemeyi Başkanlık arşivine intikal ettirirler.

#### Ayıklama ve İmha Komisyonlarının Teşkili

Madde 32 — Başkanlık arşivinde yapılacak ayıklama ve imha işlemleri için, arşiv hizmet ve faaliyetlerinin düzenlenmesi ve yürütülmesinden sorumlu Daire Başkanının başkanlığında veya ilgili Arşiv Şubesi Müdürünün başkanlığında Başkanlık arşivinden görevlendirilecek iki memur ile, malzemeleri ayıklanacak ve imha edilecek ilgili birim veya şubenin amiri tarafından görevlendirilecek ve birim hizmetlerinde bilgili ve tecrübeli iki temsilciden teşkil oluncak beş kişilik bir "Başkanlık Arşivi Ayıklama ve İmha Komisyonu" kurulur.

Taşra ve yurt dışı birim arşivlerinde yapılacak ayıklama ve imha işlemleri için;

a) Taşra birimlerinde birim amirinin görevlendireceği arşiv hizmetlerinin düzenlenmesinden ve yürütülmesinden sorumlu bir görevlinin başkanlığında iki üyeden oluşacak üç kişilik "ayıklama ve imha komisyonu",

b) Yurt dışı birimlerinde birim amirinin başkanlığında iki üyeden oluşacak üç kişilik "ayıklama ve imha komisyonu"

Kurulur.

#### Ayıklama ve İmha Komisyonlarının Yetki ve Sorumlulukları

Madde 33 — Kullanılmasına ve muhafazasına lüzum görülmeyen her türlü malzemenin imhası, ayıklama ve imha komisyonlarının nihâi kararı ile yapılır. Ancak, bu Yönetmeliğin 37 nci madde hükümleri saklıdır.

**Ayıklama ve İmha Komisyonlarının Çalışma Esasları**

**Madde 34 —** Ayıklama ve imha komisyonları, her yılın Mart ayı başında çalışmaya başlar.

Komisyonlar kullanılmasına ve muhafazasına lüzum görülmeyen malzemelerle, ayıklanması o yıla devredilmiş malzemeleri ayıklamaya tabi tutarlar.

Komisyon kararları oy çokluğu ile alınır.

**ALTINCI KISIM****İmha İşlemleri****Ayıklama ve Tasnif**

**Madde 35 —** Ayıklama ve imha komisyonlarınca ayıklanan ve imhasına karar verilen malzeme, özelliklerine göre, birimi, yılı, mahiyeti, aidiyeti, aidiyet içerisindeki tarih ve sıra numarası, imha edileceği yıl, dosya planı esas olmak üzere ayrılır ve tasnif edilir.

**İmha Listelerinin Düzenlenmesi**

**Madde 36 —** İmha edilecek malzeme için bunların özelliğine göre, teşekkül ettiği birim, yılı, mahiyeti, aidiyeti, aidiyet içerisindeki tarih ve sıra numarası ve dosya planı esas alınmak üzere iki nüsha olarak imha listesi hazırlanır. İmha listeleri, ayıklama ve imha komisyonlarının başkan ve üyeleri tarafından imzalanır.

İmhası reddedilen evrak ve malzeme, ileride ilgili komisyonlarca yeniden gözden geçirilebilir.

**İmha Listelerinin Kesinlik Kazanması**

**Madde 37 —** Hazırlanan imha listeleri, ayıklama ve imha komisyonunun kararı üzerine merkezde Diyanet İşleri Başkanının, yurt dışında misyon şefinin, taşrada il ve ilçe müftülüklerinde müftünün, eğitim merkezi müdürlüklerinde de müdürün onayını müteakip kesinlik kazanır.

**İmha Şekilleri**

**Madde 38 —** İmha aşağıdaki esaslara göre yapılır :

İmhalık malzeme kâğıt ham maddesi olarak kullanılmak üzere Türkiye Selüloz ve Kâğıt Fabrikaları Genel Müdürlüğüne (SEKA) gönderilmesi veya SEKA'nın yetkili mahalli kuruluşlarına teslim edilmesi suretiyle yerine getirilir. Ancak SEKA söz konusu malzemeyi bildirim müteakip 1 ay içinde teslim almadığı takdirde, Başkanlık Döner Sermaye İşletme Müdürlüğüne hibe edilir.

Gizli evrak ve malzeme ile başkaları tarafından görülüp okunması mahzurlu olan malzemenin SEKA'ya verilmesi gerektiği takdirde, gönderilmeden önce özel makinelerle okunmayacak şekilde kıyılması şarttır. Başkanlık, bu hususun yerine getirilmesi için, Başkanlık arşivi emrine teknik teçhizat sağlar.

**İmha Edilecek Malzemenin Ayıklanması**

**Madde 39 —** İmha edilecek malzemenin SEKA'ya verilecek olanlar, iğne, raptiye, tel gibi madenî kısımlarından ve karbon kağıtlarından ayıklanır. Kullanma imkanı bulunan klâsör ve dosyalar ayrılır.

**İmha Tutanağı**

**Madde 40 —** İmha işlemi, düzenlenecek iki nüsha tutanakla tesbit edilir. Bu tutanak, ayıklama ve imha komisyonlarının başkan ve üyeleri tarafından imzalanır.

**İmha Listeleri ve Tutanaklarının Saklanması ve Denetleme**

**Madde 41 —** İkiser nüsha olarak hazırlanan imha listeleri ve tutanakları, bunlarla ilgili yazışma ve onaylar, aidiyetleri gözönünde bulundurularak gruplandırılır. Bu nüshalardan birincisi birim, ikincisi Başkanlık arşivinde muhafaza edilir.

Listeler, denetime hazır vaziyette 10 yıl süre ile saklanır.

**Başkanlık ile Devlet Arşivleri Genel Müdürlüğü Arasında İşbirliği**

**Madde 42 —** Başkanlık, ayıklama ve imha işlemlerinde tereddüt ettiği konularda Devlet Arşivleri Genel Müdürlüğünün görüşünü alır.

**Yürürlükten Kaldırılan Yönetmelik**

**Madde 43 —** Resmî Gazete'nin 16/8/1980 tarih ve 17077 sayılı nüshasında yayımlanarak yürürlüğe giren Diyanet İşleri Başkanlığı Kütüphane ve Arşiv Yönetmeliği yürürlükten kaldırılmıştır.

**YEDİNCİ KISIM****Son Hükümler****Yürürlük**

**Madde 44 —** Bu Yönetmelik hükümleri, yayımı tarihinde yürürlüğe girer.

**Yürütme**

**Madde 45 —** Bu Yönetmelik hükümlerini Diyanet İşleri Başkanlığının bağlı olduğu Devlet Bakanı yürütür.

Ek : 1

**Arşiv yer damgası (Evrakın arka yüzüne)**

1	2	3	4	5	6	7
1,5 cm	1,5 cm	1,5 cm	2 cm	1,5 cm	1,5 cm	1 cm

- 1 — Başkanlık kodunun yazılacağı bölüm
- 2 — Birim kodunun yazılacağı bölüm
- 3 — Şube kodunun yazılacağı bölüm
- 4 — Hizmet türü (dosya konu) kodunun yazılacağı bölüm
- 5 — Kutu sıra numarasının kaydedileceği bölüm
- 6 — Dosya sıra numarasının kaydedileceği bölüm
- 7 — Evrak sıra numarasının kaydedileceği bölüm

T.C.  
BAŞBAKANLIK  
DİYANET İŞLERİ BAŞKANLIĞI

Ek : 2

## DÖŞYA MUHTEVİYATI DÖKÖM FORMU

Sıra No.	Tarih	Sayı	Konu	Adedi	Açıklamalar

## Etiket (kutu veya klasörün sırt kısmına)

1	2	3	4
5			
6			
7			
8			
9			

- 1 — Kurum kodu
- 2 — Birim kodu
- 3 — Şube kodu
- 4 — Hizmet türü (konu) kodu
- 5 — Kutu veya klasör sıra numarası
- 6 — Dosya sıra numarası
- 7 — İşlem yılı
- 8 — Evrakların müteselsil sıra numarası
- 9 — Yıl grupları

Ek : 4

## Arşiv Kutusu

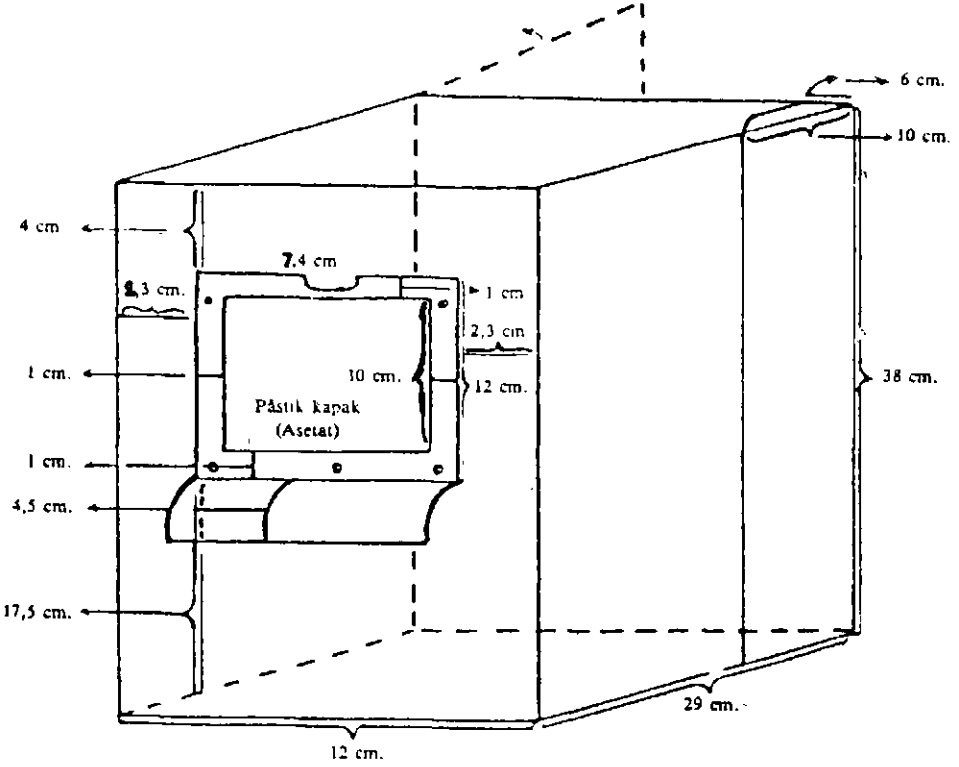

Kutunun etiket ve kulp kısmından görünüş.

Not : Kalın mukavva ve suntadan yapılmış olan arşiv kutusunun üzeri siyah ve lâcivert cilt bezi ve içi de kaplık kartonla kaplanacaktır.

T.C.  
BAŞBAKANLIK  
DİYANET İŞLERİ BAŞKANLIĞI

Ek : 5

ARŞİV MALZEMESİ DEVİR - TESLİM ve ENVANTER FORMU

Birimi :

Dönemi :

Türü		İşlem Yılı			Teşkilat Kodu		Kutu	Dosya	
Envanter Sıra No.	İşlem Tarihi			Sayısı	Gizlilik Derecesi	Konusu	Adedi	Açıklamalar	Evrak Sıra No.
	G	A	Y						



Bayındırlık ve İskan Bakanlığından :**Bayındırlık ve İskan Bakanlığı Teknik Araştırma ve Uygulama Genel Müdürlüğü  
Döner Sermaye İşletmesi Yönetmeliği****BİRİNCİ BÖLÜM  
Genel Hükümler****Amaç ve Kapsam**

Madde 1 — Bu yönetmeliğin amacı, Bayındırlık ve İskan Bakanlığı Teknik Araştırma ve Uygulama Genel Müdürlüğüne bağlı olarak döner sermaye işletmesi kurulmasını, işletmenin faaliyet alanları ile mali ve idari işlemlerinin yürütülme şekli ve muhasebe esas ve usullerini düzenlemektir.

**Dayanak**

Madde 2 — Bu yönetmelik, 3046 sayılı Kanununun 40'ncı ve geçici 2'nci maddesine dayanılarak hazırlanmıştır.

**Tanımlar**

Madde 3 — Bu yönetmelikte geçen;

- a) Bakanlık; Bayındırlık ve İskan Bakanlığını,
  - b) Genel Müdürlük; Teknik Araştırma ve Uygulama Genel Müdürlüğünü,
  - c) Genel Müdür; Teknik Araştırma ve Uygulama Genel Müdürünü,
  - d) İşletme; Teknik Araştırma ve Uygulama Genel Müdürlüğüne bağlı olarak kurulan ve tüzel kişiliği bulunmayan döner sermaye işletmesini,
- ifade eder.

**Kuruluş**

Madde 4 — İşletme, mali ve idari yönden Teknik Araştırma ve Uygulama Genel Müdürlüğüne bağlı olarak Genel Müdürün teklifi ve Bakanlığın onayı ile kurulur.

**Faaliyet Alanı**

Madde 5 — İşletme; Genel Müdürlüğün esas görevlerini aksatmayacak şekilde, aşağıda belirtilen iş ve hizmetleri yapabilir.

- a) Kamu Kurum ve Kuruluşları, Belediyeler, gerçek ve tüzel kişi ve kuruluşlar tarafından istenilecek bilimsel ve teknik görüş, araştırma, proje yapımı ve uygulamaları, danışmanlık ve mühendislik hizmetleri ile bina zemin araştırmalarını, etüd ve deneyleri yapmak ve bunlara ilişkin raporları düzenlemek,
- b) Teknik ve eğitim amaçlı haritalar, benzeri eğitim araçlarını hazırlamak ve bu hizmetlerle ilgili basım ve yayın hizmetlerini yapmak,
- c) Kamu Kurum ve Kuruluşları, Belediyeler, gerçek ve tüzel kişi ve kuruluşlar için eğitici ve öğretici kurs, seminer, konferans ve sempozyum gibi iş ve hizmetler düzenlemek,
- d) Genel Müdürlük görev alanı kapsamında kaliteli hizmet üretimini artırıcı faaliyetlerde kullanılacak her türlü basım ve yayın hizmetlerini yapmak veya yaptırmak.

**İKİNCİ BÖLÜM****Sermaye, Gelir ve Giderler****Sermaye**

Madde 6 — Bu yönetmelikte belirtilen faaliyetleri yürütmek amacıyla işletmeye 1 milyar lira sermaye tahsis edilmiştir. İhtiyaç duyulması halinde bu miktar ilgili Bakanlığın teklifi

Maliye ve Gümrük Bakanlığının uygun görüşü ile bir katına kadar artırılabilir. Bu suretle artırılan sermaye elde edilen kârlarla karşılanır.

#### Sermaye Kaynakları

Madde 7 — Döner sermaye kaynakları aşağıda gösterilmiştir.

- a) İlgili Bakanlık bütçesine bu amaçla konulacak ödenek,
- b) İşletme faaliyetlerinden elde edilen kârlar,
- c) Bağış ve yardımlar.

Döner Sermaye için Bakanlık bütçesine konulmuş ödeneklere dayanılarak yapılacak ödemeler, verilecek malların takdir olunacak bedelleri, elde edilen döner sermaye kârları ile bağış ve yardımlar yukarıda belli edilen tutara ulaşıncaya kadar sermayeye mahsup edilir.

Ödenmiş sermaye tutarı elde edilen sermaye tutarına ulaştıktan sonra elde edilen kârlar, hesap dönemini izleyen yılın Mart ayı sonuna kadar Genel Bütçeye gelir kaydedilmek üzere ilgili saymanlığa yatırılır.

Ancak, sermaye ödendikten sonra yapılan bağış ve yardımlar, tahsis edilen sermaye miktarı ile sınırlı olmaksızın sermayeye eklenir.

Süresinde saymanlığa yatırılmayan kârlar için 6183 Sayılı Amme Alacaklarının Tahsili Usulü Hakkında Kanun hükümlerine göre hesaplanacak gecikme zamları, döner sermayenin ita amiri ve saymanından yarı yarıya tahsil edilir. Maliye ve Gümrük Bakanlığınca ek süre verilmesi halinde bu süre için gecikme zammı aranmaz.

İşletmenin zararları sermayeden düşülmeyerek kâr-zarar hesabında bekletilir ve ertesi yılların kârları ile kapatılır.

#### Gelirler

Madde 8 — İşletmenin gelirleri;

- a) Faaliyet alanları ile ilgili iş ve hizmet karşılığında alınan ücretlerden,
- b) Diğer gelirlerden meydana gelir.

#### Giderler

Madde 9 — İşletmenin giderleri aşağıda gösterilmiştir.

- a) 5 inci maddede belirtilen iş ve hizmetlerin yapılabilmesi için gereken harcamalar,
- b) İşletme kadrolarında daimi ve geçici hizmet akitleri ile istihdam olunan işçilere verilecek ücretlerle, fazla mesai ücretleri ve diğer istihkaklar,
- c) Döner sermaye hizmetleri için görevlendirilecek personele Harcırah Kanunu hükümleri uyarınca ödenecek yolluklar,
- d) Yalnız döner sermaye işlerinde kullanılmak üzere satın alınacak araç, gereç ve demirbaş bedelleri,
- e) 237 Sayılı Taşıt Kanunu hükümleri çerçevesinde işletme için satın alınacak taşıt bedelleri.

## ÜÇÜNCÜ BÖLÜM Görev ve Sorumluluklar

#### Yönetim ve İta Amiri

Madde 10 — İşletmenin hizmetleri; Yönetim Kurulu, İta Amiri, İşletme Müdürü, sorumlu sayman, tahakkuk memuru, veznedar, ayniyat memuru, ambar memuru, teknik eleman ve yeteri kadar diğer görevlilerden oluşan personel tarafından yürütülür.

İşletmenin ita amiri Teknik Araştırma ve Uygulama Genel Müdüdür.

Yönetim Kurulu

Madde 11 — Yönetim Kurulu döner sermayenin üst karar organıdır. Döner sermaye hizmetlerinin bu yönetmelikte yer alan esaslar çerçevesinde yürütülmesini sağlar.

Yönetim Kurulu; Genel Müdür veya görevlendireceği Genel Müdür Yardımcısı Başkanlığında İşletme Müdürü, Sorumlu Sayman, Teknik Araştırma ve Uygulama Genel Müdürlüğü İdari ve Mali İşler Şube Müdürü ve gereğinde teklifi görüşülen birim başkanından teşekkül eder.

Kararlar mevcudun çokluğu ile verilir. Oyların eşitliği halinde, başkanın bulunduğu taraf çoğunluğu sağlar.

Kurul üyeleri izinli, istirahatli, başka bir ilde veya yurt dışında bulunmaları sebebiyle toplantıya katılmayacak olurlarsa yerlerine yardımcılarından biri katılmak mecburiyetindedir.

Kurul en az onbeş günde bir defa toplanır.

Sekreterlik hizmetleri İşletme Müdürlüğünce yürütülür.

Yönetim Kurulunun Görevleri

Madde 12 — Yönetim Kurulunun başlıca görevleri :

a) Döner sermaye iş programını ve bütçesini incelemek, karara bağlamak ve Bakanın onayına sunmak,

b) Bilançoyu ve kâr-zarar tablosunu incelemek,

c) Birimlerden gelen ve döner sermaye ile yürütülmesi istenen hizmet teklif ve projelerini incelemek; karara bağlamak,

ç) Döner sermaye yatırım programını karara bağlamak ve Bakanın onayına sunmak,

d) Tarife, ücret ve fiyat tekliflerini karara bağlamak ve Bakanın onayına sunmak,

e) İşletme Müdürüne, işletme yöneticilerine Bakanlık Birim Yöneticilerine döner sermaye uygulamaları ile ilgili olarak verilecek görev, yetki ve sorumlulukları tesbit etmek,

f) Harcama yetkilerini düzenlemek,

g) Döner sermaye ile ilgili işlemde bulunabilecek birimleri belirlemek.

İşletme Müdürünün Görevleri

Madde 13 — İşletme Müdürünün görevleri aşağıda belirtilmiştir:

a) İşletmeyi Bakan adına idare ve temsil etmek,

b) İşletmenin idari, mali ve teknik işlerini kanun, tüzük, yönetmelik, çalışma programları ve bütçe esaslarına uygun biçimde Bakan adına yürütmek,

c) İşletmeye geçici işçi alınması, çıkarılması ve işçilerin özlük haklarına ilişkin işlerin kanun, tüzük ve yönetmelik hükümlerine uygun olarak yapılmasını sağlamak,

d) Yıllık çalışma programlarını ve bütçe tasarılarını hazırlamak ve Yönetim Kurulunun onayına sunmak,

e) İşletmenin her türlü demirbaş malzemelerinin iyi bir şekilde kullanılmasını, saklanması, korunmasını sağlamak ve gerekli tedbirleri almak,

f) Muhasebe, ambar ve ayniyat işlerinin usulüne göre yürütülmesini sağlamak, gerekli denetimi yapmak,

g) 5 inci maddede belirtilen iş ve hizmetlerin yapılması karşılığında alınacak fiyat ve ücret listesini hazırlamak ve Yönetim Kuruluna sunmak,

h) Genel Müdürlükçe verilecek diğer görevleri yürütmek,

ı) İşletmeye ilişkin diğer işleri yerine getirmek.

**Tahakkuk Memuru**

Madde 14 — İşletme yapılacak giderler ve tahsil edilecek gelirlerle ilgili tahakkuk işlemleri ita amiri tarafından görevlendirilen tahakkuk memurunca yerine getirilir.

**Tahakkuk Memurunun Görevleri**

Madde 15 — Tahakkuk memuru gelir ve giderlere ait tahakkuk belgeleri üzerinde aşağıda belirtilen hususları aramakla görevlidir.

- a) Giderlerin, işletme bütçesindeki tertiplere uygun olması,
- b) Yeteri kadar ödenek bulunması,
- c) Giderlerin, kanun, tüzük, yönetmelik ve kararnamelere uygun olması,
- d) Ödeme fişine bağlanması gereken taahhüt ve tahakkuk belgelerinin tamam olması,
- e) Tahakkuk ve ödeme belgelerinde maddi hata bulunmaması,
- f) İstihdamın kadro dahilinde bulunması,
- g) 8 inci maddede belirtilen gelirlerin mevzuata uygun tahakkukunun sağlanması.

**Sorumlu Sayman**

Madde 16— İşletmenin mali işleri ve muhasebe işlemleri kadrosu Bayındırlık ve İskan Bakanlığına ait olmak üzere Maliye ve Gümrük Bakanlığınca atanacak sorumlu sayman tarafından yürütülür. Sorumlu saymanın Maliye ve Gümrük Bakanlığınca atanmasına kadar veya atanan saymanın hastalık, geçici görev, izin vb. nedenlerle görevi başında olmadığı hallerde bu görev Genel Müdürün görevlendireceği kefaletle tabi memur tarafından yürütülür.

Sorumlu saymanın belirtilen nedenlerle görevinden ayrılması halinde durum Maliye ve Gümrük Bakanlığına bildirilir.

**Sorumlu Saymanın Görevleri**

Madde 17 — Sorumlu saymanın görevleri şunlardır:

- a) Mali işler ve muhasebe işlemlerini yürürlükteki mevzuatta belirlenen usullere uygun olarak yapmak ve yaptırmak,
- b) Muhasebe defter ve kayıtlarını tutmak ve tutturmak,
- c) Usulüne uygun olarak tahakkuk ettirilen istihkakları sahiplerine ödemek ve gelirleri tahsil etmek,
- d) İşletmeye ait idare hesabını Sayıştay'a vermek,
- e) Yıl sonunda düzenlenen ve aslı Sayıştay'a gönderilen bilanço ve eklerinin onaylanmış bir örneğini Yönetim Kuruluna göndermek,
- f) Ambar, ayniyat ve vezne işlemlerinin usulüne ve mevzuata uygun bir şekilde yürütülmesini sağlamak,
- g) Demirbaş ve ambar kayıtlarının esas deftere uygunluğunu sağlamak,
- h) Banka ve kasa hesabında bulunan para ve bu mahiyetteki kıymetli evrakın kontrolünü yapmak,
- ı) İşletmenin alacak ve borçlarının zamanında tahsil edilmesini veya ödenmesini sağlamak ve gerekli takibatu yapmak,
- j) Aylık mizanları, takip eden ayın yirmisine kadar düzenliyerek Yönetim Kuruluna gönderilmek üzere işletme müdürlüğüne sunmak,
- k) Mali Yılın bitimini izleyen 2 ay içinde işletmenin envanterini, kesin mizanını ve bilançosunu düzenlemek ve asılları ile birlikte gelir, gider belgelerini Sayıştay'a, bilanço ve eklerinin onaylı birer örneğini Maliye ve Gümrük Bakanlığına göndermek,
- l) Gelir ve giderlere ait her türlü belge, defter ve makbuzları saklamak,
- m) Vezne, ayniyat ve ambar sorumluluklarını Kefalet Kanunu dahilinde kontrol etmek,
- n) Mali işler ve muhasebe işlemleri hakkında üst makama bilgi vermek,
- o) Saymanlık ile ilgili diğer işleri yapmak.

**Sorumlu Saymanın Ödemeden Önce Yapacağı İnceleme**

**Madde 18 —** Sayman gider tahakkuk belgelerinde aşağıdaki hususları aramak ve sağlamakla yükümlüdür.

- a) Bütçede yeteri kadar ödenek bulunması,
- b) Giderlerin bütçedeki tertibine uygun olması,
- c) Giderlerin kanun, tüzük, kararname ve yönetmeliklere uygun olması,
- d) Maddi hata bulunmaması,
- e) Tahakkuk belgelerine bağlanması gereken belgelerin tamam olması,
- f) Hak sahibinin kimliği,
- g) Atama ve istihdamın kadro dahilinde bulunması,

Sorumlu sayman yaptığı inceleme sonunda bu maddede belirtilen hususlara uygun görmediği ödemeleri yapmayarak ödemeye ilişkin belgeleri gerekçesi ile birlikte tahakkuk memuruna geri gönderir.

Sayman, (a), (d), (e), (f) ve (g) bendlerinde yazılı hususlara aykırılık nedeniyle geri çevirmeleri kesin olup, ödemeye zorlanamaz.

Bu maddenin (b) ve (c) bendlerinde yazılı hususlara aykırılık nedeniyle geri çevirmelerden dolayı ilgisine göre tahakkuk memuru ve ilgili diğer memurlarla birlikte sorumludur. İta amirince yazılı olarak üstlenildiği takdirde sayman ödemeyi yapar.

**Saymanın Sorumluluğu**

**Madde 19 —** Sayman bu yönetmeliğin 17 ve 18 nci maddelerinde sayılan görevlerinden dolayı ilgisine göre tahakkuk memuru ve ilgili diğer memurlarla birlikte sorumludur.

**Birleşmeyecek Görevler**

**Madde 20 —** İta amirliği, tahakkuk memurluğu ve sorumlu saymanlık görevlerinden ikisi bir kişi üzerinde birleşmez.

**Veznedar**

**Madde 21 —** İşletmede para almak ve ödemeye ait işler kefalete tabi veznedar tarafından yapılır.

Veznedarın izin veya hastalık gibi nedenlerle görevinden ayrılması halinde bu görev, İşletme Müdürünce İşletmenin kefalete tabi diğer memurlarından birisine verilir.

**Veznedarın Görevleri**

**Madde 22 —** Veznedarın görevleri şunlardır:

- a) Tamamlanmış belgelere dayanarak ve usulüne uygun olarak para alma ve ödeme işlerini yapmak,
- b) Tahsil edilen ve ödenen paraları günü gününe kasa defterine kaydetmek ve bu kayıtların belgelere ve muhasebe kayıtlarına uygunluğunu sağlamak,
- c) İşletmeye ait para ve kıymetli evrakı işletmenin kasasında saklamak,
- d) Tahsilata ait alındıların dip koçanları ile kasa defterini ve diğer belgeleri saklamak,
- e) Saymanın vereceği diğer işleri yapmak,

Veznedar, Vezne mevcudunun defter ve kayıtlara göre noksan olmasından, veznedeki kıymetlerin ziyana uğramasından ve eksilmesinden doğrudan doğruya sorumludur.

**Sayman Mutemetleri**

**Madde 23 —** Saymanlıkça tahsilinde güçlük görülen döner sermaye gelirleri, saymanca teklif edilen ve mutemetliği ita amirince onaylanan kefalete tabi sayman mutemetlerince tahsil edilir. Döner sermaye gelirlerinden hangilerinin sayman mutemetlerince tahsil edileceği, saymanın teklifi ve ita amirinin oluru ile saptanır.

Sayman mutemetlerine saymanca uygun görülecek sayıda tahsil fişi zimmet mukabili verilir. Sayman mutemetlerince tahsil edilen paralar, tahsil fişlerinin tarih ve numarası itibarıyla, kasa defterine kaydedilir. Mutemetlerce yapılan tahsilat 3 günde bir döner sermaye saymanlığına yatırılır. Tahsilat miktarının 500.000,— liraya ulaşması halinde tahsil edilen para en geç izleyen gün saymanlığa yatırılır.

Saymanlıkça para tahsil edilirken mutemetçe tutulan kasa defterine “.....numaradan ..... numaraya kadar tahsil fişleriyle kasa kayıtları karşılaştırılmış, kasa kayıtlarının doğru olduğu görülmüş ve fişlerin kapsamı olan ..... lira ..... tarihli ve ..... sayılı vezne alındısı ile tahsil edilmiştir.” şeklinde kayıt konulur ve ilgililerce imzalanır.

Ayrıca, son tahsilata ilişkin tahsil fişinin arkasında da “..... numaradan ..... numaraya kadar olan tahsil fişleri kasa defterine tam ve hatasız kaydedilmiş ve bu fişlerle tahsil edilen toplam ..... lira ..... tarihli ve ..... sayılı vezne alındısı karşılığında saymanlığa yatırılmıştır.” şeklinde kayıt konulur ve ilgililerce imzalanır.

Sayman her zaman sayman mutemetlerini kontrol edebilir ve iş yerlerinde bulunan paranın saymanlığa yatırılmasını isteyebilir.

#### Ayniyat Memuru

Madde 24 — İşletmede ayniyat işlemleri saymana karşı sorumlu ve kefalete tabi ayniyat memuru tarafından yapılır.

Ayniyat memurunun izin veya hastalık gibi nedenlerle görevi başında bulunmadığı zaman bu görev işletme müdürünce görevlendirecek kefalete tabi diğer memurlar tarafından yerine getirilir.

#### Ayniyat Memurunun Görevleri

Madde 25 — Ayniyat memurunun görevleri şunlardır:

- Ayniyat talimatnamesi gereğince ayniyat işlerini yürütmek, bunlarla ilgili kayıt ve defterleri tutmak,
- Ayniyat kayıt defter ve belgelerini saklamak,
- Saymana ayniyat hesabını vermek,
- Ambar memurunun bulunmadığı hallerde ambar memurluğu görevini yapmak,
- Ambar işlemlerini kontrol etmek,
- Yetkililerce verilecek diğer işleri yapmak.

#### Ambar Memuru

Madde 26 — İşletmenin faaliyet alanı ve ambar işlemlerinin hacmi gözönünde tutularak gerekli görülen hallerde ambar işlerinin yürütülmesi için ayrıca, ambar memuru görevlendirilebilir.

Döner sermayenin ambar işleri kefalete tabi memurlar tarafından yapılır. Ambar memurunun görevden ayrı kaldığı hallerde ayniyat memuru hakkındaki esaslar uygulanır.

#### Ambar memurunun görevleri

Madde 27 — Ambar memurunun görevleri şunlardır

- Ambar sevk ve idaresini sağlamak,
- Satın alınan ve ambara giren malzemelerin kaydını tutmak, muhafaza etmek ve bunları yangın, çürütme, bozulma gibi her türlü tehlike ve zararlardan korumak,
- Ambara giren malzeme ve malları tasnif etmek, muhafaza etmek,
- Ambar stoklarının kayıtlarını tutmak,
- Ambardaki malzeme ve eşyaları yetkililerinin yazılı isteğine dayanan alındı karşılığında ilgililere vermek,
- Gelen ve satın alınan malları muayene komisyonuna muayene ettirerek, ambar girişlerini düzenlemek,

- g) Ambardan sevk edilecek mal ve malzemelerin sevk belgelerini düzenlemek,
- h) Ambar mizanlarını çıkarmak ve muhasebe ile uygunluğunu sağlamak,
- ı) Ambardaki malzeme ve eşyalarda meydana gelen hasarlar için gerekli belgeleri düzenlemek, kayıtlardan çıkarılacak malzeme ve eşya için gerekli işlemleri yaparak ayniyat me-muruna vermek,
- j) Saymanın ve diğer yetkililerinin verecekleri işleri yapmak.

#### Ambar Sayımı

Madde 28 — İşletmenin ambarı her mali yılın sonunda ita amirince görevlendirilecek, bir komisyon tarafından sayılır ve sayım sonuçları cetvellere yazılır. Ambar noksanı normal fireler gözönünde tutularak saptanır. Ambar fazlası gelir kaydedilir. Ambar ve ayniyat me-murları ambar ve ayniyat işlemlerinden dolayı müteselsilen sorumludur.

### DÖRDÜNCÜ BÖLÜM

#### Mali İşlemler

##### Hesap Dönemi

Madde 29 — İşletmenin hesap dönemi takvim yılıdır.

##### Bütçe ve Uygulama

Madde 30 — İşletmenin yıllık gelir ve gider bütçesi ile iş programı, işletme müdürü ve sayman tarafından hazırlanarak mali yılın başlangıcından en az üç ay önce Yönetim Kurulu-na verilir.

Yönetim Kurulunca incelenip gerektiğinde değişiklik yapıldıktan sonra onaylanmak üzere Bakanlığa gönderilerek en geç mali yılın başlangıcından bir ay önce onaylanır.

Harcamalar, bütçede yer alan ödeneklere dayanılarak gerçekleştirilir, ödeneksiz yada ödenek üstü harcama yapılamaz.

Bütçede işletme ve yönetim giderleri, diğer cari giderler ve yatırımlar ayrı ayrı bölümlerde gösterilir. Maddeler ve bölümler arasındaki aktarmalar Bakanlık Makamının onayı ile ita amiri tarafından yapılır.

##### Hesapların Tabi Olacağı Esaslar

Madde 31 — İşletmede tutulacak defterler, muhasebe kayıtları ve kullanılacak belge-ler için 15/2/1968 tarih ve 12827 sayılı Resmî Gazetede yayımlanan “Döner Sermaye Muha-sebesi.Hesap Yönetmeliği” esasları uygulanır. Bu Yönetmelik ile Döner Sermaye Muhasebesi Hesap Yönetmeliğinde hüküm bulunmayan hallerde Devlet Muhasebesi Muamelat Yönetme-liği ile Devlet Harcama Belgeleri Yönetmeliği hükümleri uygulanır.

##### Avans İşlemleri

Madde 32 — Tahakkuk ve ödeme belgeleri ile ilgili işlemlerin tamamlanmasını bekle-meyecek kadar ivedi olan çeşitli giderler için ita amirince görevlendirilen mutemetlere her yıl Genel Bütçe Kanunu ile tesbit edilen limitler kadar avans verilebilir. Mahsup edilen avans miktarı kadar mutemete aynı bölümden veya başka bölümden avans verilebilir.

Mutemet aldığı avansa ilişkin harcama belgelerini, avansın alındığı tarihi izleyen 1 ay içinde saymanlığa vermek ve üzerinde kalan avans artığını nakden iade etmek zorundadır. Al-dığı avansı bu süre içerisinde, mali yılın son ayında alınan avansları ise 1 aylık süreye bakıl-maksızın en geç mali yılın son günü tamamen kapatmak zorundadır.

Mali yılın sonuna kadar harcama belgeleri saymanlığa verilmeyen avans artıkları, borçlular hesabına alınır. Kullanılmış avanslar için 15 gün içinde harcama belgeleri tekemmül ettirilerek saymanlığa verilmesi halinde borçlular hesabı kapatılır. Kullanılmayan avans artıkları ise 15 gün içinde nakden ödenir.

#### Kredi İşlemleri

Madde 33 — Avans miktarını aşan ödemeler için saymanın göstereceği lüzuma ve ita amirinin onayına dayanılarak saymanlığın cari hesabının bulunduğu banka nezdinde mutemet adına kredi açılır.

Adına kredi açılan mutemet bu krediden kendi adına ödeme emri düzenleyerek para alamaz. Krediden sadece mutemetçe düzenlenen ödeme emirleri uyarınca ve ödeme emrinde gösterilen istihkak sahibine doğrudan banka tarafından ödeme yapılabilir.

Adına kredi açılan mutemet harcama yapıldığında artan paranın iadesi için bankaya ödeme emri düzenleyerek talimat vermek zorundadır. Aynı şekilde kredi konusu ortadan kalktığında mutemet krediyi iptal ettirmek mecburiyetindedir.

Bu görevlerin mutemetçe yerine getirilmemesi halinde saymanlıkça bankaya doğrudan talimat verilerek açılan kredi saymanlığın banka cari hesabına aktarılır.

Adına kredi açılan mutemedin herhangi bir sebeple bu görevden ayrılması halinde 1 nci fıkrada belirtilen esaslara göre kredi yeni mutemet adına aktarılır.

Her mutemet, adına açılan krediye ait harcama belgelerini en çok bir ay içinde saymanlığa vermek zorundadır. Bu süre dolduğu halde verilmeyen harcama belgeleri ita amiri kanaıyla mutemetten alınır.

Adına açılan kredinin mahsubu konusunda gerekli işlemleri süresinde yapmayan mutemetler adına bir daha kredi açılmaz.

#### Paraların Muhafazası ve Kasa İşlemleri

Madde 34 — İşletmelerin paraları T.C. Merkez Bankası veya bu bankanın Şubesinin bulunmadığı yerlerde muhabiri olan T.C. Ziraat Bankası Şubelerinde saklanır.

İşletmeye ait 250.000,— lirayı geçmeyen ödemeler kasadan yapılır. Bu miktarı aşan ödemeler çeklerle bankadan yapılır. Çekler Sayman ve İşletme Müdürü tarafından imzalanır.

İşletme kasasında 500.000,— liraya kadar para bulundurulabilir. Fazlası saymanlık adına açtırılmış olan bankadaki hesabına yatırılır. Çeşitli nedenlerle paranın Bankaya yatırılmaması halinde Devlet Muhasebesi Muamelat Yönetmeliği Hükümlerince kasa müştereken muhafaza altına alınır.

#### Amortisman Bedeli

Madde 35 — Döner sermayeden satın alınan araç, gereç ve demirbaşlar ile 237 sayılı Taşıt Kanunu hükümleri çerçevesinde satın alınacak taşıtlar gider yazılmayıp "Demirbaş ve Bağlı Değerler Hesabı"na kayıt edilir ve bunlar için genel esaslara göre amortisman ayrılır.

#### Ortak İdari Masraflar

Madde 36 — Bağlı oldukları kuruma ait veya tahsisli olup, münhasıran döner sermaye işletmesinin kullanımına bırakılmış olan binaların, bakım, onarım, ısıtma, aydınlatma ve benzeri giderleri döner sermaye işletmelerince karşılanır. Faaliyetlerine bağlı buldukları kuruma ait veya tahsisli binalarda, bu idarelerle birlikte sürdürülen döner sermaye işletmelerince bu binaların bakım, onarım, ısıtma, aydınlatma, vb. giderlerine iştirak edilmez.



Ancak bina giderlerine katılma payı olarak aylık gayrisafi satış veya iş hasılatlarının % 4'ü gelir kaydedilmek üzere, takip eden dört ay içinde ilgili saymanlığa yatırılır.

Bu madde ile amortisman bedeli başlıklı maddede geçen aylık ve yıllık gayrisafi satış ve iş hasılatından ayrılacak olan % miktarı Bakanlığın teklifi, Maliye ve Gümrük Bakanlığının uygun görüşü ile yarısına kadar azaltılabilir veya iki katına artırılabilir.

#### Mali Denetim ve Belgeler

Madde 37 — İşletmenin her türlü mali işlemleri, gelir ve giderleri Bakanlık ve Maliye ve Gümrük Bakanlığınca denetlenebilir.

Hesap dönemini izleyen 2 ay içinde hazırlanan cetvel, belge ve defterler denetim için 832 Sayılı Kanun uyarınca Sayıştay Başkanlığına bilanço ve eklerinin onaylanmış birer örneği de aynı süre içinde Maliye ve Gümrük Bakanlığına gönderilir.

### BEŞİNCİ BÖLÜM

#### Çeşitli Hükümler

#### İhale İşleri

Madde 38 — İşletmenin ihale işlemleri 4/8/1984 gün ve 18479 sayılı Resmî Gazete'de yayımlanan Döner Sermayeli Kuruluşlar İhale Yönetmeliği hükümlerine tabidir.

#### Dava ve İcra İşleri

Madde 39 — İşletmeye müteallik dava ve icra işleri Bakanlık Hukuk Müşavirliğince yürütülür.

#### Devir ve Teslim

Madde 40 — Sayman, Veznedar, ambar memuru gibi para ve mal işleri ile görevli memurlar arasında devir ve teslim işlerinde "Döner Sermaye Muhasebesi Hesap Yönetmeliği", süre bakımından "Devlet Muhasebesi Muamele Yönetmeliği", devir ve teslim süreleri yönünden ise "Devlet Memurlarının Çekilmelerinde Devir ve Teslim Süreleri Hakkında Yönetmelik" hükümleri uygulanır.

#### Çift İmza İşlemi

Madde 41 — Bankadan para çekmeye mahsus çek, vezneye girecek ve veznedenden çıkacak paralara ait tahsil ve tediye fişlerinin ve makbuzlarının "Çift İmzalı" olması ve İşletme Müdürü ve sayman tarafından imza edilmesi gerekir.

#### Yürürlük

Madde 42 — Maliye ve Gümrük Bakanlığının ve 832 sayılı Sayıştay Kanununun 105 inci maddesi uyarınca Sayıştay'ın uygun görüşü alınarak hazırlanan bu yönetmelik yayımı tarihinde yürürlüğe girer.

#### Yürütme

Madde 43 — Bu Yönetmelik hükümlerini Bayındırlık ve İskân Bakanı yürütür.

Sanayi ve Ticaret Bakanlığında :**Ölçü ve Ölçü Aletlerinden Alınacak Muayene ve Damgalama  
Ücret Yönetmeliği****Amaç**

Madde 1 — Bu yönetmeliğin amacı; ilk, periyodik ve stok muayeneleri yapılan ölçü ve ölçü aletlerinden alınacak muayene ve damgalama ücretlerinin belirlenmesidir.

**Dayanak**

Madde 2 — Bu yönetmelik 21/1/1989 tarihli ve 3516 sayılı Ölçüler ve Ayar Kanununun 17 nci maddesi uyarınca hazırlanmıştır.

**Kapsam**

Madde 3 — Uzunluk, alan, hacim, ağırlık ölçüleri, areometreler, hububat muayene aletleri, elektrik, su, havagazı, doğalgaz, akaryakıt sayaçları, taksimetreler, naklimetreler, akım ve gerilim ölçü transformatörleri ile demiryolu yük ve sarnıçlı vagonlarının ilk, periyodik ve stok muayeneleri sonunda damgalanan veya damga yerine belge verilemler ile elektrik, su, havagazı ve doğalgaz sayaçları tamir ve ayar istasyonlarının ilk ve periyodik muayenelerinden aşağıda belirtilen ücretler alınır.

Ölçünün çeşidi	Lira
<b>Uzunluk ölçüleri</b>	
Hassas ölçüler 0,5 - 5 m (5 m dahil)	500
Tek parçalı veya katlanabilir olanlar 1 - 2 m (2 m dahil)	250
Şerit uzunluk ölçüleri 1 - 3 m (3 m dahil)	250
Şerit uzunluk ölçüleri 5 - 10 m (10 m dahil)	500
Şerit uzunluk ölçüleri 20 m ve yukarısı	1000
Kumpaslar 1 m'ye kadar (1 m dahil)	500
<b>Hacim Ölçüleri</b>	
Akıcı madde ölçekleri 1 litreye kadar (1 litre dahil)	200
Akıcı madde ölçekleri 2 - 5 litre (5 litre dahil)	500
Akıcı madde ölçekleri 10 litre ve yukarısı	1000
Ölçü etalonları 10 litreye kadar (10 litre dahil)	2500
Ölçü etalonları 20 litre	5000
Ölçü etalonları 50 - 100 litre (100 litre dahil)	7500
Ölçü etalonları 100 litreden yukarısı	10.000
<b>Şişeler</b>	
Beher kalıp için	100.000
Kuru daneli madde ölçekleri 5 litreye kadar (5 litre dahil)	200
Kuru daneli madde ölçekleri 10 - 50 litre (50 litre dahil)	500
Kuru daneli madde ölçekleri 100 litre	1000
<b>Kütle Ölçüleri</b>	
Hassas tartular 200 grama kadar (200 gram dahil)	100
Hassas tartular 500 g - 1 kg (1 kg dahil)	200
Hassas tartular 2 - 5 kg (5 kg dahil)	300

Ölçünün çeşidi	Lira
Hassas tartular 10 - 50 kg (50 kg dahil)	600
Adi tartular 500 grama kadar (500 gram dahil)	100
Adi tartular 1 - 5 kg (5 kg dahil)	200
Adi tartular 10 - 50 kg (50 kg dahil)	400
<b>Tartı aletleri</b>	
<b>Elektronik ve mekanik</b>	
Hassas teraziler 200 grama kadar (200 gram dahil)	1000
Hassas teraziler 500 g - 5 kg (5 kg dahil)	2000
Hassas teraziler 5 kilogramdan yukarısı	3000
<b>Elektronik ve mekanik</b>	
Masa terazileri 5 kilografa kadar (5 kg dahil)	500
Masa terazileri 10 - 20 kg (20 kg dahil)	1000
Masa terazileri 20 kilogramdan yukarısı	1500
Asma teraziler 2 kilografa kadar (2 kg dahil)	300
Asma teraziler 3 - 5 kg (5 kg dahil)	600
Asma teraziler 5 kilogramdan yukarısı	800
Meyil ağırlıklı terazi 5 kilografa kadar (5 kg dahil)	500
Meyil ağırlıklı terazi 5 kilogramdan yukarısı	1000
Hububat muayene aleti 2 kilografa kadar (2 kg dahil)	1000
Hububat muayene aleti 2 kilogramdan yukarısı	2500
<b>Kantarlar</b>	
Kantarlar 150 kilografa kadar (150 kg dahil)	1000
Kantarlar 150 kilogramdan yukarısı	1500
Sehpalı fiçı kantarları	2000
<b>Basküller</b>	
Elektronik ve mekanik basküller 50 kilografa kadar (50 kg dahil)	1000
Elektronik ve mekanik basküller 500 kilografa kadar (500 kg dahil)	1500
Elektronik ve mekanik basküller 2000 kilografa kadar (2000 kg dahil)	2000
Elektronik ve mekanik basküller 2000 kilogramdan yukarısı	2500
Meyil ağırlıklı basküller 100 kilografa kadar (100 kg dahil)	1000
Meyil ağırlıklı basküller 500 kilografa kadar (500 kg dahil)	1500
Meyil ağırlıklı basküller 500 kilogramdan yukarısı	2000
Sabit basküller 10.000 kilografa kadar (10.000 kg dahil)	2500
Sabit basküller 40.000 kilografa kadar (40.000 kg dahil)	5000
Sabit basküller 40.000 kilogramdan yukarısı	10.000
<b>Areometreler</b>	300
<b>Elektrik sayaçları</b>	
Tek fazlı sayaçlar	200
Üç fazlı sayaçlar	400
Reaktif enerji sayaçları	800
Etalon sayaçlar (tek fazlı)	800
Etalon sayaçlar (üç fazlı)	1500
<b>Ölçü transformatörleri</b>	
Akım transformatörleri Primer 100 Ampere kadar	1000
Akım transformatörleri Primer 500 Ampere kadar	1500

Ölçünün çeşidi	Lira
Akım transformatörleri Primer 500 Amperden büyük	2000
Gerilim transformatörleri Primer 120 Volta kadar	1000
Gerilim transformatörleri Primer 120 Volttan büyük	2000
Su sayaçları	
Su sayaçları 3 m <sup>3</sup> /h e kadar (3 m <sup>3</sup> /h dahil)	200
Su sayaçları 20 m <sup>3</sup> /h e kadar (20 m <sup>3</sup> /h dahil)	400
Su sayaçları 50 m <sup>3</sup> /h e kadar (50 m <sup>3</sup> /h dahil)	800
Su sayaçları 50 m <sup>3</sup> /h den yukarı	1500
Kombine su sayaçları müşterek 50 m <sup>3</sup> /h e kadar (50 m <sup>3</sup> /h dahil)	1200
Kombine su sayaçları müşterek 50 m <sup>3</sup> /h den yukarı	2000
Havagazı ve Doğalgaz sayaçları	
Havagazı ve doğalgaz sayaçları 5 m <sup>3</sup> /h e kadar (5 m <sup>3</sup> /h dahil)	200
Havagazı ve doğalgaz sayaçları 20 m <sup>3</sup> /h e kadar (20 m <sup>3</sup> /h dahil)	400
Havagazı ve doğalgaz sayaçları 50 m <sup>3</sup> /h e kadar (50 m <sup>3</sup> /h dahil)	800
Havagazı ve doğalgaz sayaçları 50 m <sup>3</sup> /h den yukarı	1500
Taksimetreler ve Naklimetreler	
Taksimetreler ve Naklimetreler yalnız bekleme veya yalnız tur	1000
Taksimetreler ve Naklimetreler Bekleme ve tur	1500
Akaryakıt Sayaçları	
Akaryakıt sayaçları Servis tipi	2000
Akaryakıt sayaçları Depo veya tanker tipi	5000
Karıştırıcı ölçekler	2000
Yük ve sarmıçlı vagonlar	500
Ölçü olarak kullanılan taşıtlar (vagonetler)	500
Elektrik, Su, Havagazı ve Doğalgaz sayaçları ayar istasyonlarının ilk ve periyodik muayenelerinden	10.000

#### Muayene ücretlerinin tahsili

Madde 4 — Ölçü ve ölçü aletleri ilk, periyodik ve stok muayenesine tabi tutulanlar ile su, elektrik, havagazı ve doğalgaz sayaçları tamir ve ayar istasyonları sahip veya ilgilileri muayene işleminden önce muayene ücretlerini T.C.Ziraat Bankası nezdinde açılacak bir hesaba veya makbuz karşılığında yetkili memura ödemekle yükümlüdürler.

Muayene talebinde bulunanlar, müracaatlarına muayene ve damgalama ücretini ödediklerine dair makbuzu eklemek zorundadırlar.

#### Yürürlük

Madde 5 — Bu Yönetmelik yayımı tarihinde yürürlüğe girer.

#### Yürütme

Madde 6 — Bu Yönetmeliği Sanayi ve Ticaret Bakanı yürütür.

## Tebliğ

Maliye ve Gümrük Bakanlıđından :

### 1989 Mali Yılı Bütçe Uygulama Talimatı

(Sıra No : 3)

Beşinci Beş Yıllık Kalkınma Planının son uygulama yılı olan 1989 yılı, plan hedeflerine ulaşmada ve ekonomik istikrarın temin edilmesinde büyük önem taşımaktadır.

1989 Mali yılı bütçesi de bu hedeflere uygun olarak; azami tasarruf anlayışı içinde hazırlanmış ve 1/1/1989 tarihinden itibaren yürürlüğe girmiş bulunmaktadır.

1989 Mali Yılı Bütçe Kanununun;

a) 4'üncü maddesi, harcamalarda tasarrufu sağlamak, tutarlı, dengeli ve etkili bir bütçe politikası yürütmek amacıyla ödeneklerin dağıtım ve kullanımını düzenlemek üzere gerekli önlemleri almaya, standartları tespite ve sınırlamaları koymaya,

b) 6'ncı maddesi, genel bütçeye dahil dairelerle katma bütçeli idarelerin her türlü mali işlemleri ile ilgili bilgi, belge ve hesap durumlarını almaya, bunları ibraz etmeyen daire ve idarelerin bütçe ödeneklerini kesmeye, bütçe ödeneklerini en etkin şekilde kullanmak üzere gerekli önlemleri almaya,

Maliye ve Gümrük Bakanını yetkili kılmıştır.

c) 5'inci maddesinde ise; bütçe kanunlarına ekli (A) işaretli cetvellerdeki ödeneklerin, Maliye ve Gümrük Bakanlığınca belirlenecek ilkeler ve serbest bırakma oranları dahilinde kullanılacağı hükmü getirilmiştir.

Bu hükümler çerçevesinde, bütçenin uygulanmasıyla ilgili ve/veya sorumlu tüm görevlilerin, ödeneklerin serbest bırakılmasına, dağıtılmasına ve kullanılmasına dair aşağıda belirtilen ilke ve oranlara uymaları zorunludur.

#### I. Ödeneklerin Serbest Bırakılması

1 — a) 1989 Mali Yılı Bütçe Kanununun 5'inci maddesinin (b) fıkrası, (A) işaretli cetvellerdeki ödeneklerin % 3,5'inin kesilerek Maliye ve Gümrük Bakanlığı Bütçesinde yer alan "930-08-3-301-Devlet Memurları Kanunu ile diğer Kanunlar ve yönetmeliklerin gerektirdiği giderler ile toplu iş sözleşmelerinin gerektirdiği ek giderler karşılığı" tertibine aktarılması için gerekli işlemleri yapmaya Maliye ve Gümrük Bakanını,

b) Yine aynı maddenin (c) fıkrası, (A) işaretli cetvellerdeki ödeneklerin % 8'ine kadar olan kısmını, Maliye ve Gümrük Bakanlığı Bütçesinde yer alan "930-08-3-309-Yedek Ödenek" tertibine eklenmek üzere kesmeye. Bakanlar Kurulunu, yetkili kılmıştır.

Bu yetkilere dayanılarak, Maliye ve Gümrük Bakanlığınca, Kuruluş bütçelerinden yapılan % 3,5'lik kesinti ve Bakanlar Kurulunun 11/1/1989 tarih ve 89/13714 sayılı Kararına göre yapılan % 8 kesintiden sonra, geriye kalan net ödenek miktarları, Bakanlığımızca cetveller halinde Genel Bütçeli Daireler ile Katma Bütçeli İdarelere bildirilmiştir.

Söz konusu cetvellerde kaydedilen "net ödenekler" in birinci altı aylık dönem için belirlenen serbest bırakma oranları bu Talimata ekli cetvelde gösterilmiştir. (EK-1)

2 — Ödenek türüne bakılmaksızın her bir harcama kaleminde yer alan 7 milyon ve daha az miktardaki ödeneğin tamamı serbesttir.

Bir harcama kaleminde yer alan ödeneğe serbest bırakma oranı uygulandığında çıkan rakam 7 milyon liranın altında olursa serbest bırakma miktarı 7 milyon liraya tamamlanır; serbest bırakılan ödeneklerde 1.000 TL'den küçük miktarlar dikkate alınmaz.

3 — 1989 Yılı Bütçe Kanununun 22'nci maddesinin 3'üncü paragrafı uyarınca Bayındırlık ve İskan Bakanlığı'nca gerçekleştirilecek yatırım projeleri ile ilgili ödeneklerin tamamı, serbest ödenek miktarına bakılmaksızın, hizmeti yapuracak kuruluşun isteği üzerine kendi bütçesinden Maliye ve Gümrük Bakanlığı'na Bayındırlık ve İskan Bakanlığı bütçesine aktarılacaktır.

Aktarılacak ödeneklerin hangi tertiplere ekleneceğini Maliye ve Gümrük Bakanlığı ile Bayındırlık ve İskan Bakanlığı birlikte tespit edeceklerdir.

Bütçesinden aktarma yapılan kuruluş, yatırım ödeneklerinin aktarılmayan kısmını, ilk altı aylık dönem için bu Talimat ile serbest bırakılan oranlarda; Bayındırlık ve İskan Bakanlığı da kendi bütçesine aktarılan yatırım ödeneklerini yine ilk altı aylık dönemde serbest bırakılan oranlarda kullanabilecektir.

Bu nedenle Genel Bütçeli Dairelerle Katma Bütçeli İdarelerin 1989 yılı bütçelerinde yer alan ve Bayındırlık ve İskan Bakanlığı'nca yürütülmesi gereken yatırım projelerine ait ödeneklerin tamamının ekli cetvelde (EK-2) belirtilen esaslara göre tasnif edilerek en geç 1 Mart 1989 tarihine kadar Bakanlığımıza (Bütçe ve Mali Kontrol Genel Müdürlüğü Yatırım Hizmetleri Grubu işaretiyle) bildirilmesi ve bu projeler için aktarma talebinde bulunulması gerekmektedir.

4 — 1989 Mali Yılı Bütçe Kanunu'nun 12'nci maddesi uyarınca gerekli işlem ve izinleri tamamlamış kuruluşlar, taşıt alımlarıyla ilgili ödeneklerinin birinci altı aylık dönemde % 35'ini kullanabileceklerdir.

## II — Ödeme Emri Düzenlenmesi

1 — Ödeme emirleri; serbest bırakma oranları dahilinde ve ödenek tenkislerini en aza indirecek, rasyonel kullanımı sağlayacak miktar ve zamanlarda düzenlenecektir.

2 — Bütçe Dairesi Başkanlıkları, Saymanlıklardan gelen 1988 yılına ait en son ayın Bütçe Giderleri ve Ödeme Emirleri Cetvellerini inceleyerek hangi saymanlığa hangi tertipten ne kadar personel ödeneği gönderdiklerini ve ne kadar harcama yapıldığını tespit edecekler, teşkilatlanma konusunda değişiklik yapılmışsa bunun gerekli kıldığı personel hareketlerini de dikkate alarak ödeme emri düzenleyeceklerdir.

3 — Doğu ve Güneydoğu Anadolu'da inşaat mevsiminin kısıtlılığı gözönünde bulundularak, bu bölgelere yapılan yatırımların başlamasında ve yürütülmesinde hiç bir gecikmeye meydan vermemek üzere, bu Talimat ile serbest bırakılan ödeneklerin ödeme emirleri ile taşra teşkilatına dağıtımında, Kalkınmada Öncelikli Yörelere'deki yatırımların yürütüleceği saymanlıklara özel bir önem ve öncelik verilecek ve bu saymanlıkların söz konusu yatırımları ile ilgili ödenek durumları uygulayıcı kuruluşlar ile işbirliği halinde dikkatle izlenecektir.

4 — Saymanlar, Kanunların öngördüğü haller dışında, ödeme emri olmadan herhangi bir ödemede bulunmayacaklar ve girişilecek taahhütlerin ödenek limitleri dahilinde olduğunu arayacaklardır.

## III — Tahakkuk İşlemleri

1 — Gelir tahsilatının belirli dönemlerde yoğunlaştığı dikkate alınarak, tahsilatla giderler arasındaki dengenin zaman içinde rasyonel bir şekilde kurulabilmesi için, bütün harcamacı daireler hizmet planlarını bu dengeyi koruyacak biçimde yapacaklar, gider tahakkuklarını yıl içine dengeli bir şekilde dağıtacaklardır.

2 — Kuruluşlar diğer kamu kurum ve kuruluşlarından yapacakları elektrik, su, hava-gazı, haberleşme gibi mal ve hizmet alımlarıyla ilgili tahakkukların zamanında yapılmasını temin ederek, bu tür giderlerin borca bırakılmamasını sağlayacaklardır. Bu konuda gerekli hassasiyet gösterilmediği takdirde, 1989 yılı Bütçe Kanunu'nun 4'üncü maddesinin (d) fıkrasına göre işlem yapılacaktır.

3 — Yatırım ve transfer tertiplerinde yer alan (öğrenci pansiyonları ve memurların öğle yemeğine yardım ile ilgili olanlar hariç) ve özel kanunlar ile Bütçe Kanunlarındaki hükümlere dayanılarak bankalardaki özel hesaplara veya fon hesaplarına aktarılmak suretiyle kullanılan ödeneklere ilişkin tahakkuklar, önceki yıllarda emanete alınan miktarların ödendiğinin belgelenmesinden sonra, bu Talimat ile serbest bırakılan oranlar dahilinde yapılacaktır.

Genel ve Katma Bütçeli İdarelerce ilgili fonlara ödeme yapılması sırasında, 1989 Mali Yılı Bütçe Kanununun 33'üncü maddesi uyarınca, aksine herhangi bir oran tespit edilmediği sürece, ödeme tutarının % 30'u emanet hesaplarına alınarak en geç bir hafta içinde Maliye ve Gümrük Bakanlığı Merkez Saymanlığına intikal ettirilecektir. Saymanlar her ödeme sırasında fonun % 30 kesintilerle ilgili mükellefiyetinin yerine getirilip getirilmediğini kontrol edecekler, bu mükellefiyet yerine getirilmemişse kesinlikle ödeme yapmayacaklardır.

#### IV — Ödeme İşlemleri

Tutarlı, dengeli ve etkili bir bütçe politikası yürütmek amacıyla; vergi dairesi saymanlıkları hariç olmak üzere Tek Hazine Hesabı Sistemine tabi saymanlıklar bütçe ödemelerini Bakanlığımızca (Muhasebat Genel Müdürlüğü) tespit edilecek esaslar çerçevesinde yürüteceklerdir.

Tebliğ olunur.

#### EK - 1

#### 1.1.1989 — 30.6.1989 DÖNEMİ İÇİN SERBEST BIRAKMA ORANLARI

KOD	HARCAMA KALEMİ	ÖDENEK TÜRÜ	SERBEST BIRAKMA ORANI (%)
100	Personel Giderleri	(1), (2)	100
200	Yolluklar	(1), (2)	40
300	Hizmet Alımları	(1), (2), (3)	40
400	Tüketim Malları ve Malzeme Alımları	(1), (2)	40
500	Demirbaş Alımları	(1), (2)	25
600	Makina Teçhizat ve Taşıt Alımları		
	(1) ve (3) ödenek türünde yer alanlar		60
	(2) ödenek türünde yer alanlar		70
700	Yapı Tesis ve Büyük Onarım Giderleri		
	(1) ve (3) ödenek türünde yer alanlar		60
	(2) ödenek türünde yer alanlar		70
800	Diğer Ödemeler	(1), (2), (3)	70
900	Transferler		
	a) 001-100 kodlu faaliyetlerde bulunan ödenekler	(3)	40
	b) 101-200 kodlu faaliyetlerde bulunan ödenekler	(3)	40
	c) Katma Bütçeli İdarelere Yapılacak Hazine Yardımları	(3)	100
	d) 241-400 kodlu faaliyetlerde bulunan ödeneklerin		
	1 - Personel harcamalarına tahsis edildiği Bütçe Kanunu'nda açıkça belirtilen kısmı	(2), (3)	100
	2 - 281 kodlu faaliyette yer alanlar	(3)	100
	3 - (2) ödenek türünde yer alanlar		70
	4 - Diğerleri	(3)	40
	e) 401-500 kodlu faaliyetlerde yer alan ödeneklerden;		
	1 - Bütçelerde 401-420 kodlu faaliyetlerde yer alanlar	(3)	80
	2 - Dernek, birlik, kurum, sandık, vakıf ve benzeri teşekküllere yardımlar	(3)	25
	3 - (2) ödenek türünde yer alanlar		70
	4 - Diğerleri	(3)	40
	f) 501-599 kodlu faaliyetlerde bulunan ödenekler	(3)	80
	g) 600-699 kodlu faaliyetlerde bulunan ödenekler	(3)	40
999	"Dış Proje Kredileri" programında yer alan ödenekler		100

## EK - 2

SEKTÖRÜ :  
İLGİLİ KURULUŞ :  
ÖDENEK TÜRÜ :

(Milyar TL.)

PROJE NO	PROJENİN ADI	İLİ	1989 ÖDENEĞİ



TÜRKİYE CUMHURİYET MERKEZ BANKASI' NA  
8 ŞUBAT 1989 TARİHİNDE UYGULANACAK KURLAR:  
BÜLTEN NO: 1989/27

DÖVİZİN CİNSİ	DÖVİZ		EFEKTİF	
	ALİŞ	SATIŞ	ALİŞ	SATIŞ
1 ABD DÖLARI	1897.00	1900.80	1897.00	1920.00
1 AVUSTRALYA DÖLARI	1678.47	1681.83	1649.94	1698.82
1 AVUSTURYA ŞİLİNİ	144.26	144.55	144.26	146.01
1 ALMAN MARKI	1013.95	1015.98	1013.95	1026.24
1 BELÇİKA FRANGI	48.45	48.55	47.63	49.04
1 DANİMARKA KRONU	260.87	261.39	260.87	264.03
1 FİN MARKKASI	439.94	440.82	432.46	445.27
1 FRANSIZ FRANGI	298.15	298.75	298.15	301.77
1 HOLLANDA FLORİNİ	898.63	900.43	898.63	909.53
1 İSVEÇ KRONU	298.83	299.43	298.83	302.45
1 İSVEÇRE FRANGI	1193.98	1196.37	1193.98	1208.45
100 İTALYAN LİRETİ	139.07	139.35	136.71	140.76
1 JAPON YENİ	14.67	14.70	14.42	14.85
1 KANADA DÖLARI	1605.58	1608.80	1578.29	1625.05
1 KUVEYT DİNARI	6579.94	6593.13	6468.08	6659.73
1 NORVEÇ KRONU	280.67	281.23	275.90	284.07
1 İNGİLİZ STERLİNİ	3299.83	3306.44	3299.83	3339.84
1 SUUDİ ARABİSTAN RİYALİ	505.83	506.84	497.23	511.96

## ÇAPRAZ KURLAR

=====		
1 ABD DÖLARI	1.1301	AVUSTRALYA DÖLARI
1 ABD DÖLARI	13.1497	AVUSTURYA ŞİLİNİ
1 ABD DÖLARI	1.8709	ALMAN MARKI
1 ABD DÖLARI	39.1513	BELÇİKA FRANGI
1 ABD DÖLARI	7.2718	DANİMARKA KRONU
1 ABD DÖLARI	4.3119	FİN MARKKASI
1 ABD DÖLARI	6.3625	FRANSIZ FRANGI
1 ABD DÖLARI	2.1109	HOLLANDA FLORİNİ
1 ABD DÖLARI	6.3480	İSVEÇ KRONU
1 ABD DÖLARI	1.5888	İSVEÇRE FRANGI
1 ABD DÖLARI	1364.04	İTALYAN LİRETİ
1 ABD DÖLARI	129.31	JAPON YENİ
1 ABD DÖLARI	1.1815	KANADA DÖLARI
1 ABD DÖLARI	6.7588	NORVEÇ KRONU
1 ABD DÖLARI	3.7502	SUUDİ ARABİSTAN RİYALİ
1 KUVEYT DİNARI	3.4686	ABD DÖLARI
1 İNGİLİZ STERLİNİ	1.7394	ABD DÖLARI

## BİLGİ İÇİN:

1 ÖZEL ÇEKME HAKKI(SDR)	1.3076	ABD DÖLARI
1 AVRUPA HESAP BİRİMİ(ECU)	1.1150	ABD DÖLARI
1 ÖZEL ÇEKME HAKKI(SDR)	2485.58	TÜRK LİRASI
1 AVRUPA HESAP BİRİMİ(ECU)	2119.58	TÜRK LİRASI

1 GR. (999 AYAR) ALTIN (7 ŞUBAT 1989):TL. 24.250- 24.750

## TÜRKİYE CUMHURİYET MERKEZ BANKASI'NCA BELİRLENEN DEVLET İÇ BORÇLANMA SENETLERİNİN TİP VE VADELER İTİBARIYLA 8 ŞUBAT 1989 TARİHİNDEKİ GÜCELİK DEĞERLERİ:

1- Üzerinde faiz kuponu bulunmayıp istkontolu olarak Hazine İhalesi ile alınan Devlet İç Borçlanma Senetlerinin değerleri aşağıdadır.

VADE TARİHİ	TARİH	VADEYE KALAN GÜN SAYISI	BÜYÜKÜKÜ DEĞER (100.000.-TL ÜZERİNDEN)
22/02/89	12T	14	98.504
22/02/89	9B	14	98.504
01/03/89	3B	21	97.616
22/03/89	12T	42	94.743
22/03/89	9B	42	94.743
29/03/89	3B	49	93.756
05/04/89	6B	56	92.766
19/04/89	12T	70	90.787
19/04/89	9B	70	90.787
26/04/89	3B	77	89.803
03/05/89	6B	84	88.825
17/05/89	9B	98	86.891
17/05/89	12T	98	86.891
31/05/89	6B	112	84.992
14/06/89	12T	126	83.131
14/06/89	9B	126	83.131
28/06/89	6B	140	81.312
12/07/89	12T	154	79.535
12/07/89	9B	154	79.535
26/07/89	6B	168	77.802
09/08/89	9B	182	76.113
09/08/89	12T	182	76.113
06/09/89	9B	210	72.864
06/09/89	12T	210	72.864
27/09/89	9B	231	70.558
04/10/89	9B	238	69.784
04/10/89	12T	238	69.784
01/11/89	9B	266	66.867
01/11/89	12T	266	66.867
29/11/89	12T	294	64.106
27/12/89	12T	322	61.492
24/01/90	12T	350	59.019

2. Vadeleri yukarıdaki tarihlerle aynı olmayan fakat yukarıdaki tarihler arasında gelen, üzerinde faiz kuponu bulunmayıp istkontolu olarak alınan Devlet İç Borçlanma Senetlerinde vade tarihi olarak listede yer alan bir sonraki tarih esas alınır.

3. Üzerinde faiz kuponu taşıyan Hazine İhalesi ile alınan Devlet İç Borçlanma Senetlerinin değerleri aşağıdadır.

VADE TARİHİ	TARİH	YILLIK KUPON FAİZ ORANI	KUPON DAHİL BÜYÜKÜKÜ DEĞER (100.000.-TL ÜZERİNDEN)
21/02/89	24T2	42.00	119.402
01/03/89	18T2	45.00	119.765
26/03/89	18T2	48.50	117.953
24/04/89	18T2	50.00	114.560
14/05/89	24T2	44.50	110.449
21/05/89	18T2	50.00	110.773
14/06/89	24T2	46.50	107.026
19/06/89	18T2	48.50	106.662
11/07/89	24T2	46.00	103.431
03/08/89	24T2	39.00	100.431
05/09/89	18T2	59.00	125.262
03/10/89	24T2	50.50	117.620
31/10/89	24T2	50.00	113.674
28/11/89	24T2	50.00	109.807
26/12/89	24T2	48.00	105.670
28/01/90	36T2	40.00	101.105
28/02/90	36T2	41.50	118.382
28/03/90	36T2	42.00	115.315
22/04/90	24T2	59.00	117.505
11/05/90	18T2	63.50	119.456
17/06/90	24T2	61.50	108.786
18/07/90	36T2	40.50	102.238
25/07/90	36T2	38.50	101.383
12/08/90	24T2	56.00	127.239
12/09/90	36T2	48.00	119.624
07/10/90	24T2	54.50	118.416
07/11/90	36T2	50.50	112.834
05/12/90	36T2	50.00	108.791
01/01/91	36T2	47.00	104.804
22/01/91	36T2	54.00	102.387
08/04/91	36T2	59.00	119.779
06/05/91	36T2	63.00	116.185
03/06/91	36T2	63.00	111.423
01/07/91	36T2	60.00	106.133
23/09/91	36T2	53.50	120.247
18/11/91	36T2	63.00	114.097

4. Yukarıdaki maddelerde belirtilenler dışında kalan Devlet İç Borçlanma Senetleri nominal değerleri üzerinden değerlendirilmiştir.

# T.C. Resmî Gazete

Kuruluş Tarihi : (7 Teşrinlevvel 1336) - 7 Ekim 1920

8 Şubat 1989

ÇARŞAMBA

Sayı : 20074

## İLÂN BÖLÜMÜ

### Yargı İlanları

Kızılcahamam Kadastro Mahkemesi Sıfatı ile Asliye Hukuk Hâkimliğinden :

Esas No : 1958/146

Karar No : 1961/30

Mahkememizin yukarıda esas ve karar numarası yazılı 19/6/1961 tarihli ilâmıyla Çankırı İli Orta İlçesi Dodurga Köyünde kain 350/-3671 parsel sayılı taşınmazların davalılar Osman Özçelik, Musa Özçelik, Denya Terzi, Gülsüm Terzi, Ali Terzi ve Ahmet Terzi adlarına kayıtlı taşınmazların tapulama tutanaklarının iptali için Dodurga Köyünden Salim Özçelik tarafından açılan kaydın tashihi davasının Mahkememizde yapılan açık yargılama sonunda :

Gayrimenkulle müteallik davaların H.U.M.K.nun 13. üncü maddesine tevfikân herhalde gayrimenkullerin bulunduğu mahkemesinde rüyeti icap edip bunun amme davası intizamı meselesi bulunmasına ve gayrimenkullerin bulunduğu Dodurga Köyünün ise Çankırı Vilayetinin Orta Kazasına bağlandığı Ankara Valiliğinin 30/5/1961 gün ve 112919 sayılı yazısı ile bildirildiğinden dava dosyasının Orta Kazası Asliye Hukuk Hâkimliğine devrine temyizi kabil olmak üzere verilen karar davalı Ahmet Terzi mirascıları Sultan Terzi ve Satı Terzi, Mehmet Terzi mirascısı Elif Terzi, Ahmet Terzi mirascısı Sultan Terzi (Çelikbaş) mirascıları Mustafa Çelikbaş, Adil Çelikbaş, Hatice Çelikbaş, Yusuf Çelikbaş, davacı Salim Özçelik mirascısı Ahmet Özçelik, Ramazan Özçelik mirascıları, Şerife Özçelik, Kezban Özçelik, davalılar Gülsüm Terzi, Denya Terzi, davalı Osman Özçelik mirascısı Şevket Özçelik, davalı Musa Özçelik, mirascıları Zeycan Özçelik, Kezban Özçelik, Arefe Özçelik, Döne Özçelik, Sultan Özçelik, Ali Özçelik, Kemal Özçelik ve Gülsüm Özçelik'in adresleri meçhul olduğundan, hüküm özetinin Resmî Gazete ile ilânına karar verilmiş olup, Resmî Gazete'de ilâm ile tebliğinden itibaren 15 gün sonra tebliğ edilmiş sayılacağı husus tebliğ olunur.

1136

İstanbul 1. Ağır Ceza Mahkemesi Başkanlığından :

E. No : 1986/266

K. No : 1988/44

Sanık : Hamza Özer, Yusuf oğlu 1963 D. Mardin Ercüş Soğanlı Köyünde

Yukarıda ismi yazılı kişi mahkememizin 9/3/1988 günlü kararı ile 1918 S.K. 27/3, 33/son, 1177 S.K. 88/1-2 maddeleri gereğince 5.533,— TL. 66 kuruş ağır para cezası ile tecziyesine karar verilmiştir.

7201 sayılı Yasanın 8 ve müteakip maddeleri gereğince tebligat yapılması kabil olamamıştır.

Bu itibarla aynı Yasanın 31. maddesi gereğince hüküm hülasasının Resmî Gazete ilâmı yapılmak suretiyle ilânen tebliğine.

1077

İzmir 9. Asliye Ceza Hâkimliğinden :

E. No: 1988/230

K. No: 1988/391

Torbalı Ertuğrul Mahallesi nüfusuna kayıtlı Hasan ve Nermin'den olma 1964 Doğumlu Cafer Öğmen'in 3167 sayılı Kanununun 16/2 maddesi gereğince hakkında açılan kamu davasının düşürülmesine karar verildiği verilen karar sanığın غيابında verilmiş olup sanık yapılan tüm aramalara rağmen bulunup hüküm tebliğ edilemediğinden 7201 sayılı Tebligat kanununun 28 ve müteakip maddeleri gereğince hükmün Resmî Gazete'de ilânına ilânı müteakip 15 gün sonra kesinleşeceği hususu ilânen tebliğ olunur. 1265/16

**Artırma, Eksiltme ve İhale İlanları**Sosyal Sigortalar Kurumu Genel Müdürlüğünden :

- 1 — Kurumumuz Etlik Doğumevi ihtiyacı bulunan 49 kalem tıbbî cihaz satın alınacaktır.
- 2 — Söz konusu cihazların;
  - a) XII-III/8100-06-09-2 A işaretli dosya ile ve Dış Alım ve Fiat veya Teklif isteme usulüne göre 9 kalem olarak,
  - b) XII-III/8100-06-09-2 B işaretli dosya ile ve Fiat veya Teklif isteme olmadığı takdirde Pazarlık usulüne göre 12 kalem olarak,
  - c) XII-III/8100-06-09-2 C işaretli dosya ile ve Fiat veya Teklif isteme olmadığı takdirde Pazarlık usulüne göre 10 kalem olarak,
  - d) XII-III/8100-06-09-2 D işaretli dosya ile ve Fiat veya Teklif isteme olmadığı takdirde Pazarlık usulüne göre 11 kalem olarak,
  - e) XII-III/8100-06-09-2 E işaretli dosya ile ve Fiat veya Teklif isteme olmadığı takdirde Pazarlık usulüne göre 7 kalem olarak

İhalesi yapılacaktır.

3 — İstekliler ihale dosyalarını Merkez I Nolu Satınalma Komisyonumuzda inceleyebilirler.

4 — İsteklilerin tekliflerini en geç 20/2/1989 tarihi Pazartesi günü saat 17.30'a kadar Mithatpaşa Caddesi No: 7 Sıhhiye-Ankara adresindeki Genel Müdürlüğümüz Makina ve İkmal Dairesi Başkanlığı Evrak Servisine vermeleri veya aynı gün ve saatte bulundurulacak şekilde posta ile göndermeleri gerekmektedir. Postadaki gecikmeler kabul edilmez.

5 — Proformalar her cihaz için ayrı ayrı hazırlanarak (Alternatif teklifler aynı proforma yazılabilir.) tek bir zarfa konulacak ve bu zarfın üzerine teklif sahibinin ad ve adresi Komisyon adı, dosya numarası, tekliflerin hangi cihazlara ait olduğu ve ihale tarihi yazılacaktır.

6 — Fiat veya Teklif isteme usulüne göre teklifte bulunacakların, toplam teklif bedellerinin % 3'ü nisbetinde geçici teminat yatırmaları gerekmektedir.

- a) Banka teminat mektupları süresiz ve limit içi olacaktır.
- b) Geçici teminatlarını nakit, Hazine Bonosu, Devlet Tahvili, Bloke çek v.s. cinsinden verecekler, bunları Muhasebe ve Mali İşler Dairesi Başkanlığımız veznesine yatırarak makbuzlarını tekliflerine ekleyeceklerdir.

7 — İhaleye katılacak olanların tekliflerine eklemeleri gerekli diğer evraklar,

- a) Mümessillik belgesi (Dış Alım usulüne göre teklif verecekler için)
- b) İlan tarihinden sonra alınmış Ticaret veya Sanayi Odası Belgesi,
- c) İmalâtçı belgesi (İmalâtçılar için)
- d) Katalog, Prospektüs, Devre şem'ası vs.dir.

8 — Kurumumuz 2886 sayılı Devlet İhale Kanununa tâbi olmayıp, ihaleyi yapıp yapmamakta dilediğine yapmakta veya kısmen yapmakta serbesttir.

Marmara Üniversitesi Rektörlüğü'nden :

1 — Üniversitemiz Hastanesinin 1989 Yılı (4 Aylık) ihtiyacı olan aşağıda cinsi, miktarı, tahmini bedeli ve geçici teminatları yazılı Gıda Maddeleri, 2886 sayılı Devlet İhale Kanununun 37 nci maddesine göre Kapalı Zarf Eksiltme Usulü ile ihale edilecektir.

2 — Eksiltmeye girebilmek için isteklilerin;

a) Ticaret ve Sanayi Odası Belgesi,

b) İmza Sirküleri,

c) İstekliler adına vekâleten katılmıyor ise vekâletname ile vekâleten iştirak edenin noter tasdikli imza sirküleri,

d) Aşağıda cinsleri hizalarında gösterilmiş geçici teminatları Üniversitemiz Bütçe Dairesi Başkanlığı veznesine yatırdıklarına dair belge,

3 — Şartnameler bedelsiz olarak Marmara Üniversitesi İdarî ve Mali İşler Daire Başkanlığından temin edilebilir.

4 — İhaleye katılacak olan firmalar tarafından tekliflerin engeç 20 Şubat 1989 Pazartesi günü saat 13.00'e kadar Marmara Üniversitesi İhale Komisyonu Başkanlığı'na makbuz karşılığı verilmesi gerekmektedir.

5 — İhale 20 Şubat 1989 Pazartesi günü saat 14.00'de Marmara Üniversitesi Rektörlüğü (Sultanahmet/İSTANBUL) binasında yapılacaktır.

6 — Üniversitemiz ihaleyi yapıp yapmamakta, uygun bedeli tespitite tamamen serbesttir.

7 — Telgrafla müracaatlar ve postadaki vaki gecikmeler kabul edilmez.

Cinsi	Miktarı	Tah. Bed. TL.	Geç. Tem. Mik. TL.	İhale Gün ve Saati
1 - Kuru Gıdalar	48 Kalem	26.224.250	786.728	20 Şubat 1989
2 - Yaş Sebze ve Meyveler	23 Kalem	14.010.500	420.315	Pazartesi günü
3 - Kahvaltılık Gıda	7 Kalem	26.350.000	790.500	Saat 14.00'de
4 - Süt ve Süt Mamülleri	2 Kalem	12.525.000	375.750	
5 - Et ve Et Mamülleri	2 Kalem	31.575.000	947.250	

1554 / 1-1

Karabük Demir ve Çelik Fabrikaları Müessesesi Müdürlüğünden :**55 KALEM MUHTELİF ELEKTROD SATINALINACAKTIR.**

Şartnamesi, bedelsiz olarak aşağıdaki adreslerden alınabilir.

1 — KARABÜK'te : Demir ve Çelik Fabrikaları Müessesesi TEDARİK VE İKMAL MÜDÜRLÜĞÜMÜZ.

2 — ANKARA'da : Ziya Gökalp Cad. No : 80 Kurtuluş/ANKARA'daki GENEL MÜDÜRLÜĞÜMÜZ.

İSTEKLI'lerin şartnamemiz esaslarına göre hazırlayacakları kapalı teklif mektuplarını, geçici teminatlarıyla birlikte engeç 22 Şubat 1989 Çarşamba günü saat 14.00'e kadar Karabük'te Müessesemiz Haberleşme ve Arşiv Müdürlüğünde bulundurmaları ilân olunur.

1499 / 1-1

İzmir Konak Belediye Başkanlığından :

1 — Aşağıda isimleri ve keşif bedelleri, geçici teminatları, Yeterlik belgesi için son müracaat tarihleri ihale günü ve saatleri belirtilen sarı sözleşmeli inşaat işleri 2886 sayılı Yasa gereğince kapalı teklif usulü ile ayrı ayrı eksiltmeye konulmuştur.

2 — Bu işlerin eksiltmeleri İzmir Konak Belediyesi Encümen salonunda isimleri karşılığında gösterilen gün ve saatlerde yapılacaktır.

3 — Keşif ve eksiltme evrakı ile şartnameleri mesai saatleri içinde Konak Belediyesi Encümen kalemünde görülebilir.

4 — Eksiltmeye girebilmek için yeterlik belgesi alacak isteklilerin :

a) Yapım araçları bildirimini ve belgelerini,

b) Bu işler için düzenlenmiş "Teknik personel bildirim" ve belgelerini, (İşin adına noter tasdikli)

c) İlgili bankalarca işin ilk ilân tarihinden sonra düzenlenmiş banka mektupları ile belgelendirilmiş Malî durum bildirimini,ni,

d) Son beş yılda bitirmiş oldukları ve katılma belgesi almak için dilekçe verdikleri tarihte, adlarına taahhüde bağlanmış veya bağlanacak yapım işlerini gösteren (bu işler için) "Taahhüt durumu bildirimini"ni"

e) Bayındırlık ve İskân Bakanlığından alınmış (B) Grubundan keşif bedeli itibariyle enaz, bu işin ihalesine girebilecek miktarda "Müteahhitlik karnesi"ni",

f) (İşin adına noter tasdikli) Teçhizat beyannamesi'ni ve Özel Taahhütnameyi,

g) Kapalı zarflı eksiltme şartnamesinde istenilen diğer belgeler ile birlikte dilekçe ile aşağıda belirtilen son müracaat tarihi mesai saati bitimine kadar Fen İşleri Müdürlüğüne müracaatla ilgili komisyondan yeterlik belgesi almaları şarttır.

5 — Tesbit edilen puanlama organları :

a) Malî Güçleri (30),

b) Makina ve teçhizat kapasiteleri (20),

c) Daha önce yaptıkları işler (25),

d) Sicil ve İş durumları (25) puan olup, İhale tarihinden 12 ay öncesine kadar (-1) puvandır.

6 — İsteklilerin teklif mektuplarını şartnamesinin 7/B fıkrasında yazılı belgeleri ihtiva eden hususlar da yerine getirilmek suretiyle hazırlayıp ihale saatinden bir saat önce makbuz karşılığında Encümen Başkanlığına vereceklerdir.

7 — Noter veya Dairece tasdiksiz fotokopiler geçersiz olup, Telgrafla müracaat ve postadaki vaki gecikmeler kabul edilmez. İlân olunur.

İ ş i n A d ı	Keşif. Bed.	Geç. Tem.	Son Mür.	İhale Tarihi	İhale Saati	Son Teklif Verme Saati
	TL.	TL.	Tarihi			
1 — Limontepe, S.Omurtak, A.F. Erdem, Devrim-Peker-Umut-Özgür-Karabağlar Muh. Sok.Bax (Menfez) dere yatağı ıslahı beton perde yapılması işi	243.989.676,46	7.320.000	21/2/1989	28/2/1989	15.00	14.00
2 — Özgür Mah. Muh. Sokaklarda beton yol Tretuvar ve İstinad duvarı yap. işi	217.869.250	6.536.077,50	21/2/1989	28/2/1989	15.00	14.00
3 — Umut Mah. Muh. sokaklarda istinat duvarı ve Tretuvar yaptırılması	175.645.216,59	5.262.360	21/2/1989	28/2/1989	15.00	14.00
4 — Devrim Mah. Muh. sokaklarda beton Yol, tretuvar ve istinat duvarı yapılması işi	121.023.807	3.635.000	21/2/1989	28/2/1989	15.00	14.00

İstanbul İl Sosyal Hizmetler Müdürlüğü Satınalma Komisyonu Başkanlığından :

1 — Sosyal Hizmetler Müdürlüğüne bağlı Kuruluşların 1989 mali yılı ihtiyaçları olan aşağıda cins, miktar, muhammen bedel ve tutarları ile ilk teminatlari yazılı 3 Grup Kuru Gıda, 3 Grup Yaş Sebze ve Meyveler 2886 sayılı Kanunun 35. maddesinin (a) fıkrasına göre kapalı teklif usulü ile eksiltme ihalesi yapılacaktır.

2 — Eksiltme ihalesi İstanbul İl Sosyal Hizmetler Müdürlüğü Profösör Kâzım İsmail Gürkan Caddesi No: 8 deki Müdürlük binasında toplanacak olan komisyon tarafından yapılacaktır.

3 — İsteklilerin aşağıda cinsleri hizalarında gösterilmiş olan ilk teminatlarını yatırdıklarına ait bir belge ile 1989 mali yılına ait Ticaret Odası faaliyet belgesini, şirketler sirkülerini veya şirket adına ihaleye iştirak edeceklerin vekâletnamelerini içerisine koymuş, usulüne göre hazırlayacakları kapalı zarflarını ihale saatinden yarım saat öncesine kadar İhale Komisyonu Başkanlığına vereceklerdir.

4 — Bu işe ait şartnameler bedelsiz olarak İl Sosyal Hizmetler Müdürlüğü Satınalma Komisyonu Başkanlığında görülebilir.

Postadaki gecikmeler kabul edilmez.

Cinsi ve Miktarı	Muh. Bed. Tutarı TL.	Tem. Tu. TL.	İhale Gün ve Saati
1.Grp.Kuru Gıdalar 46 Kalem	237.431.775	7.122.953	20.2.1989 Pazartesi Saat 11.00
2.Grp.Kuru Gıdalar 46 Kalem	259.831.025	7.794.930	20.2.1989 Pazartesi Saat 11.00
3.Grp.Kuru Gıdalar 46 Kalem	41.356.925	1.240.707	20.2.1989 Pazartesi Saat 11.00
1.Grp.Sebze ve Meyveler 51 Kalem	151.728.730	4.551.861	20.2.1989 Pazartesi Saat 14.00
2.Grp.Sebze ve Meyveler 51 Kalem	108.888.550	3.266.656	20.2.1989 Pazartesi Saat 14.00
3.Grp.Sebze ve Meyveler 51 Kalem	20.267.150	608.014	20.2.1989 Pazartesi Saat 14.00

1334 / 1-1

M.S.B. İç Tedarik Bölge Başkanlığı 3.No.lu Sat.Al. Komisyon Başkanlığından :

ANKARA

Aşağıda cins, miktar, tahmini bedel ve geçici teminatları yazılı 1 Dosya malzemenin ihalesi (2886/36) kapalı teklif usulü ile, hizalarında gösterilen gün ve saatlerde, Komisyon ihale salonunda yapılacaktır.

Evsaf ve şartnameler çalışma saatlerinde Ankara, İstanbul ve İzmir İç Ted. Böl. Bşk.lıklarında görülebilir.

İsteklilerin yasal belgeleri ile teklif mektuplarını (İhale saatine kadar makbuz karşılığı komisyon başkanlığına vermeleri veya iadeli taahhütlü olarak ihale saatine kadar komisyona göndermeleri gerekir. Postada geciken teklifler dikkate alınmayacaktır.

Cinsi : Uçak Isıtıcısı, Miktarı : 75 Adet, T.Bedeli : 675.000.000,— TL., G.Teminat : 20.250.000,— TL., İhale Gün ve Saati : 23/2/1989 10.00

1548 / 1-1

M.S.B. Diyarbakır İç Tedarik Bölge Başkanlığı I Numaralı Satın Alma Komisyon Başkanlığından :

Diyarbakır İç Tedarik Bölge Başkanlığınca ikmalen desteklenen aşağıda adı geçen askerî birlik ve kurumların senelik ihtiyacı olan ve cinsi, miktarı, muhammen bedeli, geçici teminatı ile ihale gün ve saati yazılı 3 kalem yiyecek maddesi 2886 Sayılı Devlet İhale Kanununun 36 ncı maddesine göre kapalı teklif usulü ile Diyarbakır İç Tedarik Bölge Başkanlığı Satın Alma Komisyonu ihale salonunda ihale edilecektir. Bu iş ile ilgili evsaf, şartname ve ekleri Ankara, İstanbul İç Tedarik Bölge Başkanlıkları ile komisyonumuzda ücretsiz olarak görülebilir. İsteklilerin 2886 Sayılı Kanunun ve bu iş ile ilgili şartname ve eklerinin öngördüğü belgelerle birlikte hazırlayacakları teklif mektuplarını ihale gün ve saatinden en az bir saat önce komisyon başkanına vermeleri gerekir. Postada vaki gecikmeler kabul olunmayacağı ilân olunur.

Malzemenin Cinsi	Miktarı	Muh. Bedeli	Geç. Tem.	İhale Gün ve Saati
		TL.	TL.	
Yağlı Beyaz Peynir	179.590 Kğ.	655.503.500	19.665.105	20/2/1989 — 11.00
Yarım Yağlı Kaşar Peynir	4.620 Kğ.	30.030.000	900.900	20/2/1989 — 11.00
Pastörize Tereyağı	7.180 Kğ.	57.440.000	1.723.200	20/2/1989 — 11.00

NOT : 1 — İsteklilerin yukarıda adı geçen 3 kalem yiyecek maddesinin tamamına teklif verebilecekleri gibi, aşağıdaki çizelgede adı geçen birliklerin ihtiyaç kalemlerinin her birinde ayrı ayrı teklif verebileceklerdir.

2 — İhale konusu yiyecek maddeleri satıcının frigofirik araçları ile şartnamede belirtilen tarihlerde taksitler halinde ihtiyaç birliklerinin depo veya kilerlerine teslim edilecektir.

3 — İhtiyaç birliklerine göre miktarı, muhammen bedeli ve geçici teminat miktarı aşağıya çıkarılmıştır.

İhtiyaç Birliği	Yağlı Beyaz Peynir			Yarım Yağlı Kaşar Peynir			Pastörize Tereyağı		
	Miktarı (KĞ.)	Muh. Bed. (TL.)	Geç. Tem. (TL.)	Miktarı (KĞ.)	Muh. Bed. (TL.)	Geç. Tem. (TL.)	Miktarı (KĞ.)	Muh. Bed. (TL.)	Geç. Tem. (TL.)
8 nci Kor. K.lığı-Elazığ	9350	34.127.500	1.023.825	550	3.575.000	107.250	—	—	—
20 nci Mknz.Tug. K.lığı Ş.Urfa	13750	50.187.500	1.505.625	—	—	—	—	—	—



İhtiyaç Birliği	Yağlı Beyaz Peynir			Yarım Yağlı Kaşar Peynir			Pastörize Tereyağı		
	Miktarı (KÇ.)	Muh. Bed. (TL.)	Geç. Tem. (TL.)	Miktarı (KÇ.)	Muh. Bed. (TL.)	Geç. Tem. (TL.)	Miktarı (KÇ.)	Muh. Bed. (TL.)	Geç. Tem. (TL.)
70 nci P.Tug. K.lığı-Siirt	23900	87.235.000	2.617.050	—	—	—	—	—	—
Dağ ve Kom.Tug. K.lığı Hakkari	15950	58.217.500	1.746.525	—	—	—	1210	9.680.000	290.400
6 nci Zrhl.Tug. K.lığı Tatvan	14000	51.100.000	1.533.000	—	—	—	3000	24.000.000	720.000
10 ncu P.Tug.K.lığı-Erciş	7700	28.105.000	843.150	110	715.000	21.450	—	—	—
49 ncu P.Tug.K.lığı Bingöl	5500	20.075.000	602.250	—	—	—	—	—	—
İç Ted.Blg. Bşk.lığı D.Bakır	29040	105.996.000	3.179.880	3960	25.740.000	772.200	2970	23.760.000	712.800
2 nci Kom.A. K.lığı Siverek	4200	15.330.000	459.900	—	—	—	—	—	—
612 nci Lv.Dp. K.lığı Malatya	33000	120.450.000	3.613.500	—	—	—	—	—	—
4 ncu Dağ Kom.Tb.K.lığı Van	2200	8.030.000	240.900	—	—	—	—	—	—
23081 nci Lv.İk.Hz.Bl. K.lığı-Muş	4950	18.067.500	542.025	—	—	—	—	—	—
2 nci Tak.Hv.Kv. K.lığı D.Bakır	10000	36.500.000	1.095.000	—	—	—	—	—	—
7 nci Ana Jet Üs.K.lığı Erhaç	5000	18.250.000	547.500	—	—	—	—	—	—
Hv.Rd.Mvz.K.lığı Mardin	1050	3.832.500	114.975	—	—	—	—	—	—
<b>TOPLAM</b>	<b>179590</b>	<b>655.503.500</b>	<b>19.665.105</b>	<b>4620</b>	<b>30.030.000</b>	<b>900.900</b>	<b>7180</b>	<b>57.440.000</b>	<b>1.723.200</b>

İstanbul Tıp Fakültesi Hastanesi Yönetim Başkanlığından :

Fakültemiz Hastanesinin ihtiyacı olan aşağıda isimleri yazılı malzemelerin temini için, 2886 sayılı Devlet İhale Kanunu Döner Sermayeli Kuruluşlar İhale Yönetmeliğinin 29. madde (c) bendine göre Açık Teklif Usulü ile ihale yapılacaktır.

1 — İhaleler 22/2/1989 tarihinde aşağıda belirtilen saatlerde Dekanlık Satınalma Müdürlüğünde olacaktır.

2 — İhaleye katılabilmek için isteklilerin

- 1989 yılı Ticaret, Sanayi Odası ve Esnaf ve Sanatkârlar Derneğinden alınacak belgeyi
- Kanunî ikametgâh belgesini
- Noter tasitkili imza sirküleri, vekâletnameyi
- Geçici teminat makbuzu veya limit içi mektubu ibraz etmeleri gerekmektedir.

3 — Şartname ve ekler Dekanlık Satınalma Müdürlüğünden 10.000,— TL. karşılığında temin edilebilir.

4 — İhale Komisyonu ihaleyi yapıp yapmamakta, uygun bedeli tesbitte serbesttir.

Nev'i	Miktarı	İhale Saati	Tah. Bed. TL.	Geç. Tem. TL.
Tıbbî amaçlı Likit Oksijen	70.000 Kg.	11.00	45.500.000	1.365.000
Azotprodoksit gazı	20.000 Kg.	11.15	152.260.000	4.567.800
Oksijen Gazı	100.000 M <sup>3</sup> .	11.30	152.500.000	4.575.000
Pamuk	10.000 Kg.	11.45	37.030.000	1.110.900
Gazbezi	500.000 Mt.	12.00	172.500.000	5.175.000

1442 / 1-1

Millî Eğitim Gençlik ve Spor Bakanlığı Devlet Kitapları Müdürlüğünden :

1 — 1989-1990 Öğretim yılı ihtiyacı olarak bastırılacak okul, ders kitapları, diğer yayınlar ile malzemelerin tahmini olarak;

İstanbul-Ankara 2.000 Ton

İstanbul-Adana 750 Ton

İstanbul-Elazığ 400 Ton

İstanbul-Erzurum 350 Ton

İstanbul-İzmir 1.250 Ton

İstanbul-Samsun 550 Ton nakliye ihalesi "Kapalı Zarf" usulü yapılacaktır.

2 — Bu ihaleye ait şartname Devlet Kitapları Müdürlüğü Satınalma ve İhale Komisyon Başkanlığı Millet Caddesi Pertevniyal Lisesi arkası Çapa İstanbul adresinden ücretsiz temin edilebilir.

3 — İhaleye katılmak isteyen firmaların şartname esasları dahilinde hazırlayacakları teklif mektuplarını 28/2/1989 günü saat 13.30'a kadar Müdürlüğümüz Satınalma ve İhale Komisyon Başkanlığına firma yetkilisi tarafından elden vermeleri gerekir. Bu saatten sonra verilecek teklif mektupları kabul edilmeyecektir.

4 — Geçici teminat olarak 6.324.750,— TL.sı alınacaktır.

5 — Müdürlüğümüz ihaleyi yapıp yapmamakta ve uygun bedeli tesbitte serbesttir.

1551 / 1-1

Ankara Büyükşehir Belediyesi Elektrik, Hava gazı ve Otobüs İşletme Müessesesi Genel Müdürlüğünden : (EGO)

1 — Kuruluşumuzca aşağıda dosya numarası, cinsi ve miktarı yazılı malzemeler teklif isteme yöntemiyle satın alınacaktır.

2 — Bu alımlarla ilgili Şartnameler Toras Sok. No : 20 Sıhhiye/Ankara adresindeki İkmal İnşaat ve Tesis Dairesi Başkanlığı Ticaret Müdürlüğünden dosya numarası ile ücretli temin edilebilir.

3 — İhaleye iştirak edeceklerin Şartnamesine göre hazırlayacakları tekliflerin en geç 23/2/1989 günü saat 10.00'da aynı adresteki İdarî İşler Dairesi Başkanlığı Genel Evrak Şefliğinde bulunacak şekilde göndermeleri şarttır.

4 — Kuruluşumuz 2886 sayılı Yasaya bağlı değildir.

5 — Teklif edilen fiyatlar hem yazı hemde rakamla açık olarak yazılacaktır.

6 — İhaleye girebilmek için;

a) İsteklilerin yasal ikametgâhını göstermesi (İdare dilerse yetkili yerlerden onaylı belge isteyebilir.)

b) Geçici güvence İdarî Şartnameye göre hesaplanarak yatırılacaktır. Alternatif tekliflerde yüksek fiatlı olan malzeme güvence hesabında esas alınacaktır.

c) İstekli gerçek kişi ise Ticaret ve Sanayi ile Esnaf Odalarından ve Meslekî Kuruluşlardan birine yılı içinde kayıtlı olduğuna dair belge tüzel kişi ise sicilinde kayıtlı olduğuna dair belge tüzel kişi ise sicilinde kayıtlı olduğu ticaret sicil belgesi ve şirketin sirküleri teklif mektuplarına eklenecektir.

d) İdarî ve Teknik Şartnameler imzalanacak teklif mektuplarına mutlaka eklenecektir.

e) Malzemeye ait teknik özellikler marka ve menşei teklif mektubunda belirtilecektir.

f) Teslim süresi teklifte belirtilecektir. Teslim süresi belirtilmeyen teklifler derhal (7 gün) kabul edilecektir.

g) TSE veya eşdeğerli belgesi olan malzemeler tercih edilecektir.

h) Fiyatlara K.D.V. ilave edilmeyecektir.

Dosya No	Malzemenin Cinsi	Adedi
149-88/İE	Beyaz sabun (250 Gramlık)	10.400 kğ.
	Mavi sabun	8.000 kğ.
	Mekanik temizleme tozu (vim)	640 kğ.
	Sıvı sabun	6.000 kğ.
	Toz deterjan (çok köpüren katkılı)	400 kğ.
		1549 / 1-1

P.T.T. Genel Müdürlüğünden :

Teşekkülümüz ihtiyacı için Fiber Optik kablo ek ve ölçü aletleri satın alınacaktır.

İstekliler bu alıma ait şartnameyi Ankara'da P.T.T. Genel Müdürlüğü Malzeme Dairesi Başkanlığından (II.Dış Satınalma Şube Müdürlüğü) veya İstanbul'da Sirkeci Büyük Postane üstünde bulunan P.T.T. Bölge Başmüdürlüğü Malzeme servisinden K.D.V. hariç 100.000,— TL. bedelle temin edebilirler.

Teklifler en geç 9/3/1989 günü saat 10.00'a kadar P.T.T. Genel Müdürlüğü Malzeme Dairesi Başkanlığına verilecek veya posta ile gönderilecektir.

Bu tarihten sonra gönderilecek teklifler dikkate alınmayacaktır.

Türkiye Gemi Sanayii A.Ş. Genel Müdürlüğü İkmal Dairesi Başkanlığından :

Şirketimiz ihtiyacı aşağıda cins ve miktarları yazılı malzemelerin temini için "Kapalı Zarf Usulü" ile ihaleye çıkmıştır.

Konu ihalelere ait şartnameler "Evlia Çelebi Caddesi No: 6 Kasımpaşa/İSTANBUL" adresindeki Başkanlığımızdan temin edilebilir.

Teklifler aşağıda belirtilen tarihlerde en geç saat 16.30'a kadar Başkanlığımıza ulaştırılmış olacak, postada meydana gelebilecek gecikmeler kabul edilmeyecektir.

Şirketimiz 2886 sayılı Devlet İhale Kanununa tâbi değildir.

Duyurulur.

Dosya No	Malzemenin Cinsi	Miktarı	Şar. Bed.		Son Teklif Verme Tarihi
			Geç. Tem. TL.	K.D.V.-Da. TL.	
1989/1007	Arap Sabunu	23.602 Kg.	600.000	2.000	14.2.1989
1989/1008	Beyaz Sabun	52.090 Kg.	3.000.000	10.000	14.2.1989
1989/1010	İskele Sistemi	5000 m <sup>2</sup> .	5.000.000	16.500	15.2.1989
1989/1011	Boş Boya Tenekesi	20.000 Ad.	1.800.000	6.000	15.2.1989
1989/1012	Meşe Kereste	18 m <sup>3</sup> .	1.750.000	5.800	16.2.1989
1989/1013	Kaynak Elektrotu	6 Kalem	10.000.000	33.000	16.2.1989

1550 / 1-1

T.E.K. Dicle Elektrik Dağıtım Müessesesinden :**AĞAÇ DİREK NAKLİYESİ YAPTIRILACAKTIR**

1 — Müessesemizce aşağıya dökümanı yapılan değişik ebatlarda toplam 11000 adet ağaç direğin ilgili ambarlarımıza 2 ayrı grup halinde nakliye ihalesi kapalı teklif usulü yapılacaktır.

GRUP 1	Ebadı	Miktarı	Nakliye Mahalli
	11 Mt.	1500 Adet	Bozöyük-D.Bakır-Mardin-Siirt
	11 Mt.	3500 Adet	Gediz-D.Bakır-Mardin-Siirt
GRUP 2			
	12 Mt.	6000 Adet	Mersin-D.Bakır-Mardin-Siirt

2 — Bu işe ait şartname almak mecburidir. Şartname;

T.E.K. Dicle Elektrik Dağıtım

Müessesesi - 1. Aliemiri Cad. Bahalar Apt./D.BAKIR adersimizden her grup için ayrı ayrı olmak üzere K.D.V. hariç 50.000,— TL. bedelle temin edilebilir.

3 — Her grup için ayrı ayrı olmak üzere Geçici teminat bedeli 2.000.000,— TL.dir.

4 — Firmalar tekliflerini en geç 21/2/1989 günü saat 14.00'e kadar yukarıda belirtilen adresimizdeki muhaberat servisine vermiş olacak, aynı gün saat 15.00'te alenen açılacaktır.

5 — Kurumumuz 2886 sayılı Devlet İhale Kanununa tâbi değildir.

1398 / 1-1

Başbakanlık Hazine ve Dış Ticaret Müsteşarlığı Darphane ve Damga Matbaası Genel Müdürlüğünden :

1 — Darphane ve Damga Matbaası Genel Müdürlüğünce Balmumcu/Beşiktaş'taki Genel Müdürlük binasında istihdam edilen personelin mesaiye gelişi ve dönüşlerinin temini maksadıyla 6 adet servis aracının kiralanması işi "4/8/1984 tarih ve 18479 sayılı Resmî Gazete'de yayınlanan Döner Sermayeli Kuruluşlar İhale Yönetmeliği'nin" 38. maddesi gereği Açık Teklif Usulü ile ihale edilecektir.

2 — İhale 20/2/1989 günü saat 13.30'da Darphane ve Damga Matbaası Genel Müdürlüğü Yıldız/İstanbul adresinde Komisyon huzurunda yapılacaktır.

3 — İşin tahmini bedeli K.D.V. hariç 165.000.000,— TL.sı olup, geçici teminat 4.950.000,— TL.sıdır. Nakit veya teminat bedeli kadar teminat mektubu kabul edilir.

4 — İhale bedeli üzerinden % 6 kesin teminat alınır.

5 — İsteklilerin, ihale saatinde, geçici teminatın yatırıldığına dair makbuz, idarî şartnamede belirtilen belgeler ile birlikte bizzat hazır bulunmaları gereklidir.

6 — İhaleye girmek isteyen taliplerin,

a) Geçici teminat mektubu veya makbuzu,

b) Ticaret ve/veya Sanayi Odası sicil belgesi,

c) Kanunî ikametgâh belgesi,

d) Vekâleten iştirak ediyorlarsa vekâletnamelerini Komisyona vermeleri gereklidir.

7 — İhale ile ilgili dosya Darphane ve Damga Matbaası Genel Müdürlüğü Ticaret Servisinden 5.000,— TL.sı karşılığında temin edilebilir.

8 — İdaremiz ihaleyi yapıp yapmamakta serbesttir.

1553 / 1-1

Maden Tetkik ve Arama Genel Müdürlüğünden :

Genel Müdürlüğümüzce 10 adet D-108 46 HP (Dizel Pancar Motor) satın alınacaktır.

İş bu ihale kapalı teklif usulüyle yapılacak olup teklifler en geç 22/2/1989 günü saat 16.30'a kadar Genel Müdürlüğümüz Genel Haberleşme Şubesine verilecektir. Postadan dolayı meydana gelecek gecikmeler dikkate alınmayacaktır.

Bu ihaleye ait bilgi ve idarî şartname Genel Müdürlüğümüz Alım-Satım Şubesinden ve İstanbul İrtibat Bürosu Satınalma Müdürlüğü-Cihangir Kazancı Yokuşu M.T.A. Apt. No: 76 Beyoğlu/İstanbul adresinden tahsil fişi karşılığında 10.000,— TL. (Onbin)'sı yatırılmak koşuluyla temin edilebilir. Posta ile firmalara idarî şartname gönderilmeyeceği gibi şartname bedelinin yatırıldığını gösterir tahsil fişi olmayan firma teklifleride değerlendirmeye alınmayacaktır.

Firmalar teklif mektubuna ait zarfın üzerine "Dizel Pancar Motor" teklifidir. 3 (89/15-TL) rumuzunu mutlaka yazacaktır.

Bu ihaleyle ilgili tahmini bedel tesbiti yapılmamış olup, geçici teminat teklif edilen toplam bedelin % 3'ü oranında olacaktır. Geçici teminatı olmayan teklifler değerlendirmeye alınmayacaktır.

Kurumumuz 2886 sayılı Yasaya tâbi olmayıp, ihaleyi yapıp yapmamakta veya dilediğine ihale etmekte serbesttir.

İlânen duyurulur.

1557 / 2-1

Maden Tetkik ve Arama Genel Müdürlüğünden :

1 — Genel Müdürlüğümüzce çamur katkı maddesi olarak;

- a) 2 Ton tartarik asit
- b) 15 Ton kromlignesülfonat
- c) 10 Ton kestik soda
- d) 30 Ton ÇMC,

Kapalı teklif usulü ile satın alınacaktır.

2 — Bu ihaleimize ait malzemeler ayrı dosyalarda takibedilmekte olup her dosyanın idarî şartnamesi 10.000,— TL. karşılığında makbuz karşılığı temin edilecektir.

3 — Bu ihaleimize ilişkin idarî şartname;

a) Genel Müdürlüğümüz Alım-Satım Şubesi Müdürlüğünden her ihale için 10.000,— TL.lik makbuz karşılığı bizzat Başvurularak

b) M.T.A. İrtibat Bürosu Satınalma Müdürlüğü Cihangir Kazancı Yokuşu M.T.A. Apt. No: 76 Beyoğlu/İstanbul adresinden her ihale için 10.000,— TL. makbuz karşılığı temin edilebilir.

4 — Bu ihalemizin son teklif verme tarihi 27/2/1989 günü olup saat 16.30'da Genel Müdürlüğümüz Genel Haberleşme Müdürlüğünde olacak şekilde elden ya da P.T.T. ile gönderilebilir.

5 — Bu ihalemizin teklif açma günü 1/3/1989 tarihinde olup ihaleye katılabilmek şartlarına uyan firmalar İkmâl Dairesi Başkanlığı toplantı salonunda saat 14.00'de bulunabilirler.

6 — Genel Müdürlüğümüz 2886 sayılı Yasaya tâbi değildir.

İlân duyurulur.

1558 / 2-1

Samsun Tekel Yaprak Tütün İşletmeler Merkez Müdürlüğünden :

1 — Merkez Müdürlüğümüzün (Ahullu, Köprübaşı, Balıca) Anbarları ile Bafra İşletme Müdürlüğüne bağlı anbarlardan İstanbul Merkez Müdürlüğüne bağlı Maltepe ve Topkapı anbarları arasında 1 yıllık taahhülle yapılacak yaprak tütün ve levazımının yükleme-boşaltma İdaremize ait olmak üzere Tekel Alım-Satım ve İhale Yönetmeliğinin hükümleri dahilinde ihaleye konulmuştur.

2 — Geçici ihale kapalı zarf yöntemine göre 27/2/1989 günü saat 15.00'de Merkez Müdürlüğümüzde Kurulu İhale Komisyonu huzurunda yapılacaktır.

3 — Yaklaşık miktarı 1 yılda idare lehine % 25 azalır-çoğalır 3000 ton olup muhammen bedeli 105.000.000,— TL.dir.

4 — Bu nakliye işine ait şartname Samsun ve İstanbul merkez Müdürlüklerinde görülebilir.

5 — İsteklilerin Ticaret ve Sanayi Odasından alacakları 1989 yılı vizeli belge, teminat mektubu, kimlik belgesi ve Noterden tasdikli 6 adet Kamyon kullanma yetkisine sahip olduklarına dair belgeleri ile teklif mektuplarını ihale günü ve ihale saatine kadar İhale Komisyon Başkanlığına vermeleri şarttır.

6 — Bu işe ait geçici teminat 5.250.000,— TL.dir.

7 — Tekel 2886 sayılı Kanun kapsamında olmayıp ihaleyi yapıp yapmamakta veya didiğine yapmaktan serbesttir.

8 — Postada doğacak gecikmeler ile telgraf ve telex ile yapılacak başvurular geçersizdir.

İlân olunur.

848 / 1-1

Beydere Pamuk Üretim İstasyonu Müdürlüğünden :

Cinsi	Miktarı	Muh. Bed. (TL.)
Lif Pamuk Ekstra	60071 Kğ.	156.184.600
Lif Pamuk ST.I	87608 Kğ.	210.259.200
Lif Pamuk ST.II	20261 Kğ.	34.469.800
Lif Pamuk ST.III	5168 Kğ.	8.527.200
	173.108 Kğ.	411.440.800

1 — Müdürlüğümüz 1988 yılı üretimi olan yukarıda cins, miktar ve muhammen bedeli yazılı pamuklar açık artırma usulü ile satılacaktır.

2 — İhale 20/2/1989 Pazartesi günü saat 13.30 da İZMİR borsasında yapılacaktır. İlgilenenlerin aynı gün ve saatte borsada hazır bulunmaları.

3 — Satışla ilgili şartname İZMİR-Adana-Manisa Ticaret Borsaları ile İşletme Müdürlüğümüzde mesai dahilinde görülebilir.

4 — İşletmemiz 2886 sayılı Yasaya tâbi değildir.

1552 / 1-1

Bayındırlık ve İskân Bakanlığı Devlet Su İşleri Genel Müdürlüğü D.S.İ. XVI. Bölge Müdürlüğü Mak. İmalât ve Dont.Şb. Müdürlüğünden : Bozova/ŞANLIURFA

A — D.S.İ XVI. Bölge Müdürlüğünce kontrollük ve personel taşıma hizmetlerinde kullanılmak üzere aşağıda nev'ileri tahmini bedelleri, geçici teminatları ve ihale tarihleri yazılı araçlar kiralanacaktır.

İhale 1 : Şanlıurfa - Atatürk Barajı arasında personel taşıma hizmetlerinde kullanılmak üzere 3 adet 43 kişilik 1981 ve yukarısı modelde otobüs;

Tahmini Bedel : 182.725.490,64,— TL.

Geçici Teminat : 5.481.764,7,— TL.

İhale Tarihi : 15/2/1989 Saat : 15.00'te

İhale 2 : Kontrollük hizmetlerinde kullanılmak üzere 10 adet 1985 ve yukarısı modelde minibüs;

Tahmini Bedel : 227.787.780,— TL.

Geçici Teminat : 6.833.633,— TL.

İhale Tarihi : 16/2/1989 Saat : 15.00'te

B — İhaleler D.S.İ XVI. Bölge Müdürlüğü, Makina, İmalât ve Donatım Şube Müdürlüğünde, kapalı teklif usulü ile yapılacaktır.

C — İhaleye katılma şartları ve gerekli bilgileri şartnamede belirtilmiştir. İhaleye katılmak isteyenler en geç ihale gününden bir gün evvel yeterlik belgesi alacaklardır. Yeterlik belgesi alabilme şartları şartnamede belirtilmiştir.

D — Bu işe ait şartnameler D.S.İ. XVI. Bölge Müdürlüğünden ücretsiz olarak temin edilebilir.

E — İstekliler teklif mektuplarını, ihale saatinden en az bir (1) saat evvel ihale komisyonu başkanlığına vermeleri gerekmektedir.

F — Posta ile başvuru kabul edilmez.

M.T.A. Genel Müdürlüğünden :

Genel Müdürlüğümüzce 2805.60 Metre Lacivert renk ince fitilli kadife kumaş kapalı teklif usulü satın alınacaktır.

Bu işe ait bilgi, idarî şartname;

a) Genel Müdürlüğümüz Alım-Satım Şubesi Müdürlüğünden,

b) Cihangir Kazancı Yokuşu M.T.A. Apt. No : 76 Beyoğlu/İstanbul adresindeki İrtibat Bürosu Müdürlüğümüzden 10.000,— TL.sı karşılığı temin edilebilir.

Bu işe ait tahmin edilen bedel 19.639.200,— TL.sı olup geçici teminatı 589.176,— TL.sıdır. Tahmini bedeli aşan teklifler değerlendirme dışı bırakılacaktır.

Teklif mektupları engeç 23/2/1989 tarih saat 16.30'a kadar Genel Müdürlüğümüze elden veya P.T.T. ile gönderilmiş olacaktır. P.T.T.'den doğan gecikmeler dikkate alınmayacaktır. Şartname Postayla gönderilmez.

Genel Müdürlüğümüz 2886 sayılı Kanuna tâbi olmayıp ihaleyi yapıp, yapmamakta veya dilediğine ihale etmekte serbesttir.

İlânen duyurulur.

1335 / 2-1

Diyarbakır Cumhuriyet Savcılığından :

Cinsi : 30 Kalem Muhtelif Gıda maddeleri ile 4 - Bin Ad. Yumurta., Miktarı Ton : 263., Muhammen Bedeli : 211.480.000,— TL., Muvvakkat Teminatı : 6.344.400,— TL.

Merkez Kapalı Cezaevi'nin yukarıdaki cinsi, miktarı, muhammen bedeli ve muvakkat teminatı yazılı bir senelik muhtelif gıda maddeleri kapalı zarf usulü ile ihaleye konulmuştur.

İhale 23 Şubat 1989 Perşembe günü saat 10.00'da Diyarbakır Cumhuriyet Savcılığında yapılacaktır.

Bu işe ait şartname mesai saatleri dahilinde Diyarbakır Kapalı Cezaevi Müdürlüğünde görülebilir.

Teklif mektupları ihale saatinden 1 saat önce İhale Komisyonu Başkanlığına verilmiş olacaktır.

Taliplilerin teklif mektupları ile birlikte 1989 Malî yılı vizeli Ticaret ve Sanayi Odası Belgesi, Geçici teminat makbuzu veya Banka Teminat Mektubu, imza sirküleri ile 1989 yılında tasdik edilmiş ikametgâhlarını ibrazı kaydıyla müracaatları ilânen duyurulur.

1502 / 1-1

Sümerbank Deri ve Kundra Sanayii Müessesesinden :

**AÇIK PAZARLIK SURETİYLE TALİ HASILAT  
HURDA MALZEME SATILACAKTIR.**

1 — Bu işe ait şartname Beykoz'daki Müessesemizden temin edilebilir.

2 — Açık pazarlığa katılacak firmalar 13/2/1989 günü saat 10.00'da Müessesemiz Ticaret Müdürlüğünde hazır bulunacaklardır.

3 — Müessesemiz 2886 sayılı Yasaya tâbi değildir.

1192 / 1-1



Sosyal Sigortalar Kurumu Erzurum Hastanesi Satınalma Komisyonu Başkanlığından :

Cinsi	Miktarı	Muh. Bed. TL.	Geç. Tem. TL
Fuel-Oil No : 5	700 Ton	230.230.000	
Motorin	40 Ton	25.978.000	7.686.240

1 — Hastanemizin bir yıllık ihtiyacı olan 700 ton Fuel-Oil ile 40 ton Motorinin ihalesi 21/2/1989 günü saat 10.00'da Kapalı teklif alma usulü ile Hastanemiz Satınalma Komisyonunda yapılacaktır.

2 — İhaleye iştirak edecek olan firmaların Petrolofisi bayii olmaları ve geçici teminatlarını gösterir kasa tahsil fişi ile bu işle iştirak etmekte olduklarını gösterir belge ve tekliflerini engeç ihale saatinden bir saat evveline kadar komisyon Başkanlığına vermeleri gerekmektedir. Postadaki vaki gecikmeler kabul edilmez.

3 — Teklif mektuplarında yazılması zorunlu olan bilgiler.

a) Şartnamenizi okudum aynen kabul ediyorum. İbaresinin yazılması.

b) Yapılacak indirim net rakam olarak, hem rakam ve hemde yazı ile yazılması K.D.V. nin dahil veya hariç olduğunun belirtilmesi.

c) Enerji ve Tabii Kaynaklar Bakanlığınca ileride yapılacak zamlardada indirim fiatlarının baki kalacağını belirtmesi.

d) Teklif mektuplarına kanunî miktarda pul yapıştırılacak. İmzalanması ve silinti ve kazıntı yapılmaması.

4 — Fiatlarda yapılacak indirim P.A.O.A.Ş. Tarafından bayiiyerine verilen kâr masraf payını (nakliye hariç) geçmemesi.

5 — İhaleye iştirak eden firmaların net rakam olarak yapacakları tenzilat miktarının ihale tarihindeki yapılabilecek azamî indirim miktarından çıkarılması neticesinde elde edilecek sabit rakamın anılan bakanlıkça belirlenecek en alt sınıra ilâve edilmek suretiyle bulunacak rakam üzerinden işlem yapılacak.

6 — % 03 Karar ve % 05 sözleşme pul bedeli müteahhitce vergi dairesine yatırılacak. Alınacak makbuzun ibraz edilmesi gerektiği, K.D.V. hariç diğer bilumum vergi ve resimlerin müteahhite ait olacağı duyurulur.

7 — Şartnamemiz hergün mesai saatleri içerisinde hastanemizde görülebilir.

8 — Kurumumuz 2886 sayılı Devlet İhale Kanununa tâbi olmayıp ihaleyi yapıp, yapmamakta veya dilediğine vermekte serbesttir.

Not : 9 — Hastanemizin yıllık fuel-oil ihtiyacı 500 tonun üzerinde olduğundan en alt sınırdan eşit fiyat teklifinde iki firma bulunduğu takdirde iki firmaya eşit partiler halinde, ikiden fazla olduğu takdirde, noter huzurunda çekilecek kura sonunda belirlenecek iki firmaya eşit partiler halinde ihale edilecektir.

1555 / 2-1

Türkiye Radyo Televizyon Kurumu Genel Müdürlüğünden :**MUTFAK MALZEMESİ SATINALINACAKTIR**

1 — Kurumumuz ihtiyacı olan 6 kalem mutfak malzemesi kapalı zarf usulü teklif almak suretiyle satın alınacaktır.

2 — Bu işe ait şartname T.R.T. Kurumu Genel Müdürlüğü, Alım İkmal Dairesi Başkanlığı, Atatürk Bulvarı numara 181 Kavaklıdere - ANKARA adresinden temin edilebilir. Şartnameler posta ile gönderilmez.

3 — Teklifler en geç 20/2/1989 günü saat 14.00'e kadar T.R.T. Kurumu Genel Evrak Müdürlüğüne verilecektir.

4 — Postadaki gecikmeler dahil, hangi sebeple olursa olsun, belirtilen sürede verilmeyen teklifler dikkate alınmaz.

5 — Bu ihalede, Yönetim Kurulumuzun 23 Haziran 1984 gün ve 1984/131 sayılı kararı ile kabul edilen ve 1 Ağustos 1984 tarihinde yürürlüğe konulmuş bulunan alım, Satım ve İhale Yönetmeliği ile bu Yönetmeliğin bazı maddelerini değiştiren ek yönetmelik hükümleri uygulanacaktır.

6 — Kurumumuz Devlet İhale Kanununa tâbi olmadığından alımı yapıp yapmamakta kısmen, bölerek, miktar artırarak veya azaltarak yapmaktan ve uygun bedeli tesbitte serbesttir.

1556 / 2-1

T.B.M.M. Millî Saraylar Daire Başkanlığından :

1 — T.B.M.M. Millî Saraylar Daire Başkanlığı personelinin şartname ekindeki güzergâh listesinde belirtilen semtlerden, T.B.M.M. Millî Saraylar Daire Başkanlığı'nın Merkez (Dolmabahçe) işyerine, 5 otobüs, 3 Midibüs ile 3/4/1989 - 31/12/1989 tarihleri arasında (190 iş günü) toplu olarak getirilmesi ve götürülmesi (Personel taşımacılığı) işi, 2886 sayılı Devlet İhale Kanununun 35/a maddesine göre kapalı teklif usulü ile eksiltme yapılmak üzere ihaleye konmuştur.

2 — İşin tahmini bedeli 158.650.000,— (Yüzellisekizmilyonaltıyüzellibin) TL. geçici teminatı 4.759.500,— (Dörtmilyonyediyüzellidokuzbinbeşyüz) TL.

3 — İhale 22/2/1989 Çarşamba günü saat 11.00'de Millî Saraylar Daire Başkanlığı toplantı salonunda yapılacaktır.

4 — İhale şartnamesi ile diğer evraklar Millî Saraylar Daire Başkanlığı Satınalma Komisyonu Başkanlığından ücretsiz temin edilebilir.

5 — İhaleye katılacak müteahhitlerin aşağıda sıralanan belgeleri getirmeleri gerekmektedir.

- 5-1. İkametgâh belgesi ve tebligat adresi,
- 5-2. İhale konusu işle iştigal ettiğini belirtir, Ticaret Odası, Sanayi Odası, Şoförler Cemiyeti, Esnaf ve Sanatkârlar Derneğinden birisine üye olduğuna ilişkin 1989 tarihli belge,
- 5-3. İmza sirküleri,
- 5-4. Taşıyıcı adına vekâleten ihaleye katılanlar için noter tasdikli vekâletname ve imza sirküleri,
- 5-5. Geçici teminatın yatırıldığına dair belge veya banka teminat mektubunun aslı,
- 5-6. Örneği Daire Başkanlığımızdan temin edilecek teklif mektubu,
- 5-7. Bu işte kullanılması taahhüt edilen araçların taşıma amacına uygun, Daire Başkanlığı personelinin tatmin edebilecek seviyede şehir içi yolcu taşımacılığının, Karayolları Trafik Kanununun ve Tüzüğü'nün ve bütün mevzuatının öngördüğü şartlara ve konfora haiz olup, 1980 modelden (1980 dahil) daha eski model olmadığını asgari otobüslerin 43, midibüslerin 24 yolcu alabilecek kapasitede olduğunu ve hizmet esnasında bunların kullanılacağını belirten noter tasdikli taahhütname,
- 5-8. Bu işte kullanılacak araçlardan en az 2 adet otobüs, 1 adet midibüse, veya 3 adet otobüse sahip olduğuna dair belge,
- 5-9. Bu işte kullanılması taahhüt edilen diğer araçların mal sahipleri ile yapılan kiralama belgeleri,
- 5-10. İhaleye katılacak olanların ortak girişimi olması halinde, ortak girişim beyanamesi ile ortaklarca imzalı ortaklık sözleşmesi,
- 5-11. Varsa daha önce yapılan işlerle, halen devam etmekte olan işlere ilişkin belge ve şartnamede belirtilen diğer belgeler.

6 — Teklif mektupları 22/2/1989 Çarşamba günü saat 10.00'a kadar Millî Saraylar Daire Başkanlığı Satınalma Komisyonu Başkanlığına "alındı" karşılığı verilmesi gerekmektedir. (Postadaki vaki gecikmeler Telgrafla müracaatlar kabul edilmez).

7 — Bu ihale ile ilgili müracaatlar "T.B.M.M. Millî Sayarlar Daire Başkanlığı, Dolmabahçe Sarayı Beşiktaş - İstanbul adresine yapılacaktır.

8 — Komisyonumuz ihaleyi yapıp yapmamakta ve uygun bedeli tesbitte serbesttir.

İlan Olunur.

**İstanbul Sağlık ve Sosyal Yardım Müdürlüğü 2 Sayılı Satınalma Komisyonu Başkanlığından :**

İstanbul 2 Sayılı Sağlık Kurumlarından 3. grubun 1989 yılı ihtiyacı olan Kuru Gıda ile Sebze ve Meyvelerinin ihalesi 2886 sayılı Kanununun 37. maddesi gereğince yapılacaktır.

İhale 21/2/1989 tarihinde Sağlık ve Sosyal Yardım Müdürlüğünde yapılacak olup, İştirakçilerin geçici teminatlarını yatırdıklarına dair belge, Ticaret Odası faaliyet belgesi, Şirketler sirkülerini, Katılma yeterliliğine sahip olanlar, firmayı temsilen katılacakların noterden tasdikli vekâletnameleri ile birlikte usulüne uygun şekilde hazırlayacakları teklif zarflarını ihale saatinden yarım saat öncesine kadar ihale Komisyon Başkanlığına teslim etmeleri gerekir.

İşe ait şartname dairesinde görülebileceği gibi, posta ile gönderilen zarflara ait gecikmesi kabul edilmez.

Grubu	Cinsi	Miktarı	Muh. Bed. TL.	Geç. Tem. TL.	İhale Günü İhale Saati
3. Grup	Kuru Gıda	44 Kalem	1.217.457.000	36.525.000	21/2/1989
3. Grup	Sebze-Meyve	51 Kalem	478.602.250	14.360.000	11.00'de
					1582 / 1 / 1-1

İstanbul 1 Sayılı Sağlık Kurumlarından 1. grubun 1989 yılı ihtiyacı olan Kuru Gıda ile Sebze-Meyve ihalesi 2886 sayılı Kanununun 37. maddesi gereğince kapalı teklif usulü ile yapılacaktır.

İhale 21/2/1989 günü saat 11.00'de Sağlık ve Sosyal Yardım Müdürlüğünde yapılacaktır.

İştirakçilerin geçici teminatlarını yatırdıklarına dair belge, Ticaret Odası Faaliyet belgesi, şirketler sirkülerini, katılma yeterliliğine sahip olan, firmayı temsilen katılacakların noterden tasdikli vekâletnameleri ile birlikte usulüne uygun şekilde hazırlayacakları zarflarını ihale saatinden yarım saat önce ihale komisyon Başkanlığına teslim etmeleri gerekir.

İşe ait şartname dairesinde görülebileceği gibi, posta ile gönderilen zarflara ait posta gecikmesi kabul edilmez.

Grubu	Cinsi	Miktarı	Muh. Bed. TL.	Geç. Tem. TL.
1. Grup	Kuru Gıda	44 Kalem	17.166.200	516.000
2. Grup	Sebze-Meyve	51 Kalem	4.149.750	125.000
1582 / 2 / 1-1				

**Ankara Büyükşehir Belediye Başkanlığından :**

Belediyemiz Hastanesinin ihtiyacı olan 49 kalem muhtelif cins ilaç listesi ve Teknik Şartnamesi doğrultusunda 54.593.050,— TL. muhammen bedel ve 1.637.792,— TL. geçici teminatla 23/2/1989 Perşembe günü saat 15.00'de 2886 sayılı Kanununun 36. maddesine göre kapalı teklif eksiltme suretiyle ihale edilecektir.

1 — Şartnameler Satınalma Daire Başkanlığından temin edilebilir.

2 — İstekliler bağlı buldukları Dernek yada Ticaret Odasından alacakları belgeler ile birlikte şartnamelerde istenilen belgeleri teklif mektupları ile birlikte vermeleri şarttır.

3 — Teklif mektupları ihale saatinden en geç (1) saat evveline kadar Anafartalar Caddesindeki Ankara Büyük Şehir Belediyesi Merkez Binasındaki Encümen Raportörlüğüne vermeleri şarttır. İhale Encümen salonunda yapılacaktır.

Postadaki gecikmeler dikkate alınmaz.

1657 / 2-1

Ankara (Etimesgut) Şeker Fabrikası Müdürlüğünden :

Fabrikamız Şeker ambarından günlük 60 ton kristal şekerin imalâta verilip, imalâtan alınması, istiflenmesi, müşteri vasıtalarına küp şeker olarak yüklenmesi, muhtelif Fabrikalarımızdan gelecek günlük tahmini 500 ton kristal şekerin ambara istiflenmesi veya müşteri vasıtalarına yüklenmesi; günlük 100 ton kristal şekerin paketlemeye verilip, paketlemeden alınması, istiflenmesi satılması veya diğer muhtelif malzemelerin (Gübre, Tohum, Ambalaj malzemesi v.s.) ambara indirilmesi ve yüklenmesi işine ait ihale kapalı zarfla teklif alınmak suretiyle Fabrikamız Ofis binasında yapılacaktır. Tahmini iş miktarı  $\pm$  % 50 toleransı ile 90.000 ton civarındadır.

1 — İhaleye ait şartname Fabrikamız Ticaret Servisinden temin edilebilir.

2 — İhale 17/2/1989 Cuma günü saat 14.00'de Fabrikamızda yapılacaktır.

Teklif mektupları ihale saatine kadar Fabrikamız Muhaberat Servisine verilmiş olacaktır. Teklif fiyatlarının Komisyonumuzca uygun bulunmaması halinde açık eksiltme veya pazarlık yapılacağından iştirakçilerin ihale gün ve saatinde fabrikamızda hazır bulunmaları gerekmektedir.

3 — Bu işe ait geçici teminat teklif tutarının % 5'i dir. Kat'î teminat ihale tutarının % 10'u kadardır.

4 — Fabrikamız 2886 sayılı Kanuna tâbi olmadığından ihaleyi yapıp yapmamakta veya işi dilediğine vermekte serbestir.

1655 / 1-1

Diyarbakır Cumhuriyet Savcılığından :

Cinsi :1.37-Kalem muhtelif gıda maddeleri ve 10 bin adet yumurta, Miktarı Ton : 174.100, Muhammen Bedeli : 174.435.000,— TL., Muvvakkat Teminat : 5.233.050,— TL.

1. Nolu E-Tipi Tutuk Evimizin yukarıda cinsi, miktarı, muhammen bedeli ve geçici teminatı yazılı 1989 Malî Yılı muhtelif gıda maddeleri kapalı zarf usulü ile ihaleye konulmuştur.

İhale : 21 Şubat 1989 Salı günü saat 10.00'da Diyarbakır 1.Nolu E-Tipi Ceza Evi Müdürlüğünde yapılacaktır.

Bu işe ait şartname ve diğer belgeler mesai saatleri dahilinde Cezaevi Müdürlüğünde görülebilir.

Teklif mektupları ihale saatinden en az 1 saat evvel Komisyon Başkanlığına verilmiş olacaktır.

Taliplilerin teklif mektupları ile birlikte 1989 Malî yılı vizeli Ticaret ve Sanayi Odası Belgesi, Geçici teminat makbuzu veya Banka Teminat Mektubu, imza sirküleri ile 1989 yılında tasdik edilmiş ikametgâhlarını ibrazı kaydıyla müracaatları ilânen duyurulur.

1653 / 1-1

Elektrik İşleri Etüt İdaresi Genel Müdürlüğünden :

1 — İdaremizin ihtiyacı bulunan 200 adet 4" luk maşalı anahtar kapalı zarf usulü ile satın alınacaktır.

2 — Bu işe ait şartname Eskişehir yolu 7. Km.de bulunan Elektrik İşleri Etüt İdaresi Genel Müdürlüğü, Makina-İkmâl Dairesi Başkanlığı Satınalma Şubesi Müdürlüğünden bir dilekçe ile temin edilebilir.

3 — Enson teklif verme tarihi 6/3/1989 günü saat 11.00 dir.

4 — Teklifler 6/3/1989 günü saat 15.00'de Makina-İkmâl Dairesi-Başkanlığı Satınalma Şubesi Müdürlüğünde komisyon huzurunda açılacaktır.

5 — İdaremiz 2886 sayılı Kanuna tâbi değildir.

1658 / 2-1

ALPET Aliğa Petrokimya Sanayii ve Ticaret A.Ş. Genel Müdürlüğünden :

Şirketimizin ihtiyacı olan ve 89/H-68 nolu dosya ile işlem gören (± % 25) 500 Ton kraft kâğıdın laminasyonu işi özel şartnamesi gereği kapalı zarf usulü teklif temin etmek ve teklif veren firmaların huzurunda açılmak sureti ile ihale edilecektir.

1 — Söz konusu ihaleye ait son teklif verme tarihi 16/2/1989 günü saat 11.00'dir.

2 — İhaleye katılmak isteyen firmalar ilgili evrakları ALPET Aliğa Petrokimya San. ve Tic. A.Ş. İç Alım Müdürlüğü-İZMİR adresinden temin edebilir.

3 — Tekliflerin ihale evraklarında belirtilen esaslar çerçevesinde Aliğa iş yerimizdeki Muhaberat Servisine teslim edilmesi gerekmektedir. Postadaki gecikmeler dikkate alınmayacaktır.

4 — İhaleye katılacak firmalar aynı gün ve saat 14.00'de toplanacak olan İç Alım Komisyonunda hazır bulunabileceklerdir.

5 — Şirketimiz 2886 sayılı Kanuna tâbi olmayıp ihaleyi yapıp yapmamakta, dilediğinden kısmen veya tamamen almakta serbesttir. 1656 / 2-1

Türkiye Radyo Televizyon Kurumu Genel Müdürlüğünden :**BİNA TEMİZLİĞİ YAPTIRILACAKTIR.**

1 — Kurumumuz T.R.T. İzmir Bölge Müdürlüğünün 1420 Sokaktaki binası ile 1399 Sk. No: 18 ve Kültürpark içindeki Televizyon Müdürlüğü binalarının günlük, haftalık ve aylık genel temizliği işine ait ihale, kapalı teklif alma usulü ile yapılacaktır.

2 — Bu işe ait şartname T.R.T. Kurumu İzmir Bölge Müdürlüğü Alım İkmal Şube Müdürlüğü, 1399 Sokak No: 18 Kahramanlar/İZMİR adresinden temin edilebilir.

Şartname posta ile gönderilemez.

3 — Teklifler en geç 20 Şubat 1989 günü saat 16.00'ya kadar T.R.T. İzmir Bölge Müdürlüğü Genel Evrak Şefliğine verilecektir.

4 — İşin yıllık tahmini bedeli 70.000.000,— (Yetmişmilyon) TL. olup, bunun üzerindeki teklifler değerlendirme dışı tutulacaktır.

5 — Postadaki gecikmeler dahil, hangi sebeple olursa olsun, belirtilen sürede verilmeyen teklifler dikkate alınmaz.

6 — 20 Şubat 1989 günü saat 16.00'ya kadar teslim edilen teklif mektupları 21 Şubat 1989 günü saat 15.00'de T.R.T. İzmir Bölge Müdürlüğü Satınalma Komisyonu Başkanlığında açılacak olup, toplantıda firma sahipleri veya kanunî temsilcileri hazır bulunabilirler.

7 — Bu ihalede, Yönetim Kurulumuzun 23 Haziran 1984 gün, 1984/131 sayılı kararı ile kabul edilen ve 1 Ağustos 1984 tarihinde yürürlüğe konulmuş bulunan T.R.T. Alım Satım ve İhale Yönetmeliği ile bu Yönetmeliğin bazı maddelerini değiştiren ek yönetmelik hükümleri uygulanacaktır.

8 — Kurumumuz, Devlet İhale Kanununa tâbi olmadığından, ihaleyi yapıp yapmamakta, kısmen bölerek, miktar artırarak veya azaltarak yapmakta ve uygun bedeli tesbitte serbesttir.

SEKA Çaycuma Müessesesi Müdürlüğünden :  
ÇAYCUMA/ZONGULDAK

KÜTAHYA ŞAPHANE'DEN ÇAYCUMA'YA  
 2100 TON ŞAP NAKLETTİRİLECEKTİR.

— Kapalı teklif usulü ve ihale yolu ile Müessesemize Kütahya Şaphane'den 2100 ton Şap naklettirilecektir.

— Bu işe ait şartname bedelsiz olarak;

- a) Müessesemiz Nak. ve Ambarlar Şefliğinden,
- b) SEKA Gn. Md.lüğü İkmâl Dairesi Başkanlığı İzmit'ten alınabileceği gibi mektup-lada istenilebilir.

İsteklilerin şartnameye göre hazırlanmış teklif mektuplarının % 3 geçici teminatlarıyla beraber en geç 28/2/1989 günü saat 12.00'ye kadar Müessesemizde bulundurulması gerekmektedir. Postada meydana gelebilecek gecikmeler gözönüne alınmayacaktır.

— Müessesemiz 2886 sayılı Yasaya tâbi olmayıp, ihaleyi yapıp yapmamakta veya dile-diğine vermekte serbesttir.

1503 / 2-1

İç Tedarik Bölge Başkanlığı 2 Nolu İhale Komisyon Başkanlığından :  
SİRKECİ/İSTANBUL

1 — Hv.K.K.İği ihtiyacı için aşağıda yazılı ondört kalem Muhtelif Teçhizat Malzeme-sinin ihalesi hisasında yazılı gün ve saatte 2886 sayılı Kanunun 36 ncı maddesi gereğince kapa-lı teklif usulü ile Sirkeci/İstanbul İç Tedarik Bölge Başkanlığı 2 Nolu İhale Komisyon Başkanlığınca yapılacaktır. Aranacak belgeler şartnamenin 3 ncü maddesinde yazılıdır. Tek-lif mektuplarının ihale saatine kadar Komisyon Başkanlığına verilmiş olması şarttır. Postada-ki gecikmeler kabul edilmez. Ondört kalem malzemenin tamamı bir istekliye ihale edilecektir.

2 — Evsaf ve Şartnamesi İstanbul-Ankara ve İzmir İç Tedarik Bölge Başkanlıkların-da, numuneside İstanbul İç Tedarik Bölge Başkanlığı 2 Nolu İhale Komisyon Başkanlığında görülebilir.

Cinsi : Muhtelif Teçhizat Malzemesi., Miktarı 14 Klın., Tutarı : 299.900.000,— TL., G. Teminatı : 8.997.000,— TL., İhale Günü ve Saati : 23 Şubat 1989 Perşembe Saat : 10.00.

1397 / 1-1

Elektrik İşleri Etüt İdaresi Genel Müdürlüğünden :

1 — İdaremizin ihtiyacı bulunan 875x2000 mm ebadında 0.50 mm kalınlığında 15.000 Kg. galvanizli oluklu saç malzemesi kapalı zarf usulü ile satın alınacaktır.

2 — Bu işe ait şartname Eskişehir Yolu 7. km.de bulunan Elektrik İşleri Etüt İdaresi Genel Müdürlüğü, Makina-İkmâl Dairesi Başkanlığı, Satınalma Şubesi Müdürlüğünden bir dilekçe ile temin edilebilir.

3 — Enson teklif verme tarihi 1/3/1989 günü saat 11.00 dir.

4 — Teklifler 1/3/1989 günü saat 15.00'de Makina-İkmâl Dairesi Başkanlığı Satınal-ma Şubesi Müdürlüğünde komisyon huzurunda açılacaktır.

5 — İdaremiz 2886 sayılı Kanuna tâbi değildir.

1191 / 2-2

Millî Eğitim Gençlik ve Spor Bakanlığı İşletmeler Dairesi Başkanlığı Ölçme Değerlendirme ve Yerleştirme Merkezi Müdürlüğünden :

1 — Merkezimiz Döner Sermaye İşletmesinin ihtiyacı olan, aşağıda cins ve miktarı yazılı OPTİK FORM'lar, Döner Sermayeli Kuruluşlar İhale Yönetmeliğinin 29. maddesinin (a) fıkrasına göre "KAPALI TEKLİF USULÜ" ile satın alınacaktır.

2 — Satın Alınacak Optik Formlar

- |                       |                |
|-----------------------|----------------|
| a) Aday Başvuru Formu | 1.500.000 Adet |
| b) Sınav Cevap Kağıdı | 1.000.000 Adet |

3 — İşin Tahmini Bedeli

- |                       |                                     |
|-----------------------|-------------------------------------|
| a) Aday Başvuru Formu | 340 x 1.500.000 x 510.000.000,— TL. |
| b) Sınav Cevap Kağıdı | 300 x 1.000.000 x 300.000.000,— TL. |

4 — Tahmini bedelin % 3'ü kadar geçici teminat alınır.

5 — İstekliler, ihale ile ilgili teknik ve idarî şartnameyi bedelsiz olarak Ölçme Değerlendirme ve Yerleştirme Merkezi (5. Akşam Sanat Okulu) Müdürlüğü Teknikokullar/ANKARA adresinden temin edilebilirler.

6 — İhale 20 Şubat 1989 Pazartesi günü saat 11.00'de 5. maddede yazılı adreste istekli-ler huzurunda yapılacaktır.

7 — Teklifler enson 20 Şubat 1989 Pazartesi günü saat 10.00'a kadar Merkez Müdürlüğüne verilmiş olacaktır. Geç gelen teklifler ile postadaki vaki gecikmeler dikkate alınmayacaktır.

8 — İhaleye gireceklerde Döner Sermayeli Kuruluşlar İhale Yönetmeliğinin 4. maddesinde yazılı şartlar aranır.

9 — Telex, Telefax veya telgraf ile yapılan teklifler kabul edilmez.

10 — İhaleyi yapıp yapmamakta ve uygun bedeli tesbitte kuruluşumuz serbesttir.

1715 / 1-1

Etibank Küre Bakırlı Pirit İşletmesi Müessesesi Müdürlüğünden :

1 — Müessesemiz Aşıköy-Küre işyerindeki stok sahasından -, + % 30 toleranslı 100.000 ton pirit konsantresi karayolundan Tügsaş Samsun Gübre Fabrikasının Tekkeköy-Samsun'daki Fabrika stok sahasına kapalı zarf içerisinde teklif almak suretiyle yapılacak ihale ile naklettirilecektir.

2 — İhale ; 22/2/1989 Çarşamba günü saat 15.00'te Müessesenin Küre-Kastamonu'daki idarî binasında toplanacak Satınalma ve İhale Komisyonunda yapılacak. Son teklif verme zamanı 22/2/1989 Çarşamba günü saat 14.00 tür. Bu tarih ve saatten sonra gelen teklifler ve postada vaki gecikmeler dikkate alınmayacaktır.

3 — İşin geçici teminatı : 70.000.000.— TL. olup nakit, Banka Teminat Mektubu veya Devlet Tahvili olabilir.

4 — Bu işe ait şartname :

- Etibank Genel Müdürlüğü Satınalma Dairesi Başkanlığı,
- Etibank Küre Bakırlı Pirit İşletmesi Müessesesi Müdürlüğü,
- Etibank İstanbul Alım Satım Müessesesi Müdürlüğü,
- Etibank İzmir Alım Satım Müdürlüğü,
- Etibank İskenderun İthalat-İhracat Müdürlüğü,

f) Etibank Kastamonu, Samsun, Çorum, Amasya, Bafra, Karabük, Bolu, İzmit, Konya, Eskişehir, Mersin, Bursa, Balıkesir Şubeleri Müdürlüklerinden bedelsiz olarak temin edilebilir.

5 — Müessesemiz 2886 sayılı Kanuna tâbi değildir.

1431 / 2-2

Türkiye Radyo Televizyon Kurumu Genel Müdürlüğünden :**KIRTASIYE MALZEMESİ SATINALINACAKTIR**

1 — Kurumumuz ihtiyacı olan muhtelif cins kurtasiye malzemesi kapalı zarf usulü teklif almak suretiyle satın alınacaktır.

2 — Bu işe ait şartname T.R.T. Kurumu Genel Müdürlüğü, Alım İkmâl Dairesi Başkanlığı, Atatürk Bulvarı numara 181 Kavaklıdere-ANKARA adresinden 5.000.— TL. karşılığında temin edilebilir. Şartnameler posta ile gönderilmez.

3 — Teklifler en geç 17/2/1989 günü saat 14.00'e kadar T.R.T. Kurumu Genel Evrak Müdürlüğüne verilecektir.

4 — Postadaki gecikmeler dahil, hangi sebeple olursa olsun, belirtilen sürede verilme-yen teklifler dikkate alınmaz.

5 — Bu ihalede, Yönetim Kurulumuzun 23 Haziran 1984 gün ve 1984/131 sayılı kararı ile kabul edilen ve 1 Ağustos 1984 tarihinde yürürlüğe konulmuş bulunan Alım, Satım ve İhale Yönetmeliği ile bu Yönetmeliğin bazı maddelerini değiştiren ek yönetmelik hükümleri uygulanacaktır.

6 — Kurumumuz Devlet İhale Kanununa tâbi olmadığından alımı yapıp yapmamakta kısmen, bölerek, miktar artırarak veya azaltarak yapmakta ve uygun bedeli tespitinde serbesttir.

1023 / 2-2

Ankara PTT Onarım ve Donatım Fabrika Müdürlüğünden :

1 — Fabrikamız ihtiyacına binaen;

Dodge araçlara ait 19 Kalem yedek malzeme İdarî ve Teknik Şartname esaslarına uygun olarak satın alınacaktır.

2 — İhale kapalı teklif almak suretiyle yapılacaktır.

3 — Bu işe ait şartname "Ziraat mah.Sağ Sokak No: 26" adresinde bulunan Fabrikamız veznesinden 5.000,—TL. karşılığı temin edilebilir.

4 — İhale 16/2/1989 Perşembe Saat 15.00'de Fabrikamızda yapılacaktır. İstekli firmaların tekliflerini en geç aynı gün saat 14.00'e kadar İdarî İşler ve Halkla İlişkiler Müdürlüğü-müze vermeleri şarttır.

5 — Postadaki gecikme kabul edilmez.

6 — İdaremiz 2886 sayılı kanuna tâbi değildir.

1167 / 2-2

Elektrik İşleri Etüt İdaresi Genel Müdürlüğünden :

1 — İdaremizin ihtiyacı bulunan 4000 Kg 1"luk sızalhalat kapalı zarf usulü ile satın alınacaktır.

2 — Bu işe ait şartname Eskişehir yolu 7. km.de bulunan Elektrik İşleri Etüt İdaresi Genel Müdürlüğü, Makina-İkmâl Dairesi Başkanlığı, Satınalma Şubesi Müdürlüğünden bir dilekçe ile temin edilebilir.

3 — Enson teklif verme tarihi 3/3/1989 günü saat 11.00'dir.

4 — Teklifler 3/3/1989 günü saat 15.00'de Makina-İkmâl Dairesi Başkanlığı Satınalma Şubesi Müdürlüğünde komisyon huzurunda açılacaktır.

5 — İdaremiz 2886 Sayılı Kanuna tâbi değildir.

1394 / 2-2



Devlet Demiryolları Haydarpaşa 1. Bölge Başmüdürlüğü Alım Satım ve İhale Komisyonu Başkanlığından :

### MUHTELİF HURDA MALZEME SATILACAKTIR

- 1 — Aşağıda yazılı malzemeler, hizalarında yazılı gün ve saatlerde H.Paşa'daki komisyonumuzda kapalı zarf usulü satılacaktır.
- 2 — Teklifler artırma saatlerine kadar komisyonumuza verilmiş veya gelmiş olması şarttır.
- 3 — Geçici teminatları teklif edilen bedelin % 2,5 (yüzde ikibuçluğu) olup, şartnameler Komisyonumuzdan bedelsiz alınabilir.
- 4 — T.C.D.D. 2886 sayılı Kanuna tâbi olmadığından ihaleyi yapıp yapmamakta veya kısmen yapmakta ve tercih ettiği talibe ihale yapmakta tamamen serbesttir.

S.No	Malzemenin Cinsi	Miktarı	Günü	Saati
1	Muhtelif dikiş makinesi motoru	22 Adet	21/2/1989	15.00
2	Muhtelif malzeme	292 Kalem	21/2/1989	16.00
3	Şayak kumaş kırpıntısı	7 Ton	21/2/1989	14.00

1330 / 2-2

## Çeşitli İlanlar

Türkiye Cumhuriyet Merkez Bankası İdare Merkezinden :

Mersin Asliye Ticaret Mahkemesi'nin 23/1/1989 tarih ve 1988/393 sayılı kararıyla aşağıda dökümü yazılı Hazine Bonosu üzerindeki ödeme yasağı kaldırılmıştır.

Duyurulur.

### 26 HAFTA VADELİ HAZİNE BONOSU

Kupür	Numara	Adet	Vade
1.000.000,— TL.	C-594655	1	25/1/1989

1542/1-1

Türk Standardları Enstitüsünden :

İstanbul'da müesses Kardeşler Bakalit - Sadık Çelik firmasının TS 45 "Rozas" konusunda ürettiği "Kardeşler Bakalit Elektrik Mahzemeleri İmalâtı" ticarî markalı mamulleri için TSE Markasını kullanma hakkı veren sözleşmesi, firmanın isteği üzerine 27/1/1989 tarihinde feshedilmiştir.

Firmanın bu sözleşmesi ile ilgili belgelerinin geçerliliğinin kalmadığı sözleşme konusu mamullerinin TSE Markalı olarak piyasaya sürülemeyeceği, aksine davranışın haksız rekabet hükümlerine göre hukukî kovuşturmaya ve ilgililerin sorumluluğuna sebep olacağı duyurulur.

1530

Edirne Gümrükleri Başmüdürlüğünden :

Edirne 2. Ağır Ceza Mahkemesinin 1986/108 E. 1986/191 K. sayılı 2/12/1988 günlü ilâmı gereğince toplam 1.415.208,— TL. borçlu bulunan Ali Rıza Koloğlu'na düzenlenen ödeme emri adres yetersizliğinden tebliğ edilememiş olup, adı geçene bu borcunun ödemesi için ilânen tebliğ olunur.

1419

Vakıflar Genel Müdürlüğünden :

**Vakfın Adı :** Selüloz ve Kâğıt Sanayii Vakfı

**Vakfedenler :** Türkiye Selüloz ve Kâğıt Fabrikaları Genel Müdürlüğü, İpek Kâğıt Sanayi ve Ticaret A.Ş., Olmuksa Mukavva Sanayi ve Ticaret A.Ş., Kartonsan Karton Sanayi ve Ticaret A.Ş., Toprak Kâğı Sanayii A.Ş., Viking Kâğıt ve Selüloz A.Ş., Marmara Kâğıt ve Ambalaj Sanayi ve Ticaret A.Ş., Tire Kutsan Oluklu Mukavva Kutu ve Kâğıt Sanayi A.Ş., Kâğıt Sanayi ve Ticaret A.Ş., Meteksan Matbaacılık ve Teknik Sanayi Ticaret Limited Şirketi, Çopikaş Çorum Kâğıt Ambalaj Sanayi ve Ticaret A.Ş. Modern Karton Sanayi ve Ticaret A.Ş.,

**Tescil Kararını Veren Mahkemenin Adı Karar Tarihi ve Nosu :** Şişli 2. Asliye Hukuk Mahkemesinin 19/12/1988 gün, E: 1988/797, K: 1035 sayılı kararı,

**Vakfın Amacı :** Selüloz Kâğıt ve Mamülleri Sanayiinin üretim, verimlilik ve kalite yönünden teknolojik gelişmesini sağlamak, Türkiye'nin AT (Avrupa Topluluğuna) giriş kararı muvacesinde kâğıt sektörünün karşılaşacağı sorunların tesbiti ile alınması gerekli tedbirleri araştırmak, bu konuda Resmî makamlara gerekli bilgileri sağlayarak sektöre ilişkin politikaların tesbitinde yardımcı olmak, Orman Kaynaklarının geliştirilmesi yanında tarım artıkları ve yıllık bitkiler ile eski kâğıt vs. gibi yeni hammadde kaynaklarının araştırılması, kullanımlarının artırılmasını sağlayıcı araştırmalar yapmak veya yaptırmak, Konuya ilişkin Teknik Eğitim olanaklarını arttırmak, her düzeyde teknik eğitim görmüş insan gücünün yetiştirilmesine katkıda bulunmaktadır.

**Vakfın Mal Varlığı :** 100.000.000,— TL. Nakit

**Vakfın Organları :** Genel Kurulu, Yönetim Kurulu, Denetçiler.

**Türk Medenî Kanunu hükümlerine göre kurulan vakıflar hakkındaki tüzüğün 13. maddesi gereğince ilân olunur.** 1532

**Vakfın Adı :** Adile Mermerci Vakfı

**Vakfedenler :** Adile Mermerci

**Vakfın İkametgâhı :** İstanbul

**Tescil Kararını Veren Mahkemenin Adı Karar Tarihi ve Nosu :** Kadıköy 3. Asliye Hukuk Hâkimliğinin 3/11/1988 gün, E: 1988/353, K: 1988/760 sayılı kararı,

**Vakfın Amacı :** Hastane aceze ve yoksulları barındıran müesseselere ve bunların vakıfları için ve İhsan Mermerci ve/veya Adile Mermerci adına yatırılmış olan sosyal hizmet yapılarının tamiri, düzenlenmesi veya genişletilmesidir.

**Vakfın Mal Varlığı :** 300.000.000,— TL. değerinden olan tahvil ve gelir ortaklığı senetleri

**Vakfın Organları :** Yönetim Kurulu

**Türk Medenî Kanunu hükümlerine göre kurulan vakıflar hakkındaki tüzüğün 13. maddesi gereğince ilân olunur.** 1531

Yenimahalle Belediye Başkanlığı Harita ve Emlâk Müdürlüğünden :

Aşağıda ada ve parsel numaraları yazılı gayrimenkullere ait 71570/A nolu plân Müdürlüğümüz ilân tahtasına asılmıştır.

İlânen ilgililere duyurulur.

Ada No : 13617., Parsel No : 1

1440

Ondokuz Mayıs Üniversitesi Rektörlüğünden :  
SAMSUN

Üniversitemize 2547 sayılı Kanun Hükümlerine göre devamlı statüde çalıştırılmak üzere Doçent alınacaktır.

Doçent adaylarının; Yabancı dili belirten bir dilekçe, 4 nüsha özgeçmişleri, bilimsel çalışma ve yayınlarını kapsayan 4 nüsha dosya ve Doçentlik belgesinin Noter tasdikli sureti ile Üniversitemiz Personel Daire Başkanlığına başvurmaları gerekmektedir. (Postadaki gecikmeler dikkate alınmaz).

Müracaat Tarihi : Son müracaat tarihi ilânın Resmî Gazete'de yayınlandığı tarihten itibaren 15 gün içerisinde.

Birimi	Anabilim Dalı	Doçent
Tıp Fakültesi	Halk Sağlığı	1
Tıp Fakültesi	Ortopedi	1
Tıp Fakültesi	Çocuk Sağlığı ve Hast.	1

1443 / 1-1

Yenimahalle Belediye Başkanlığı Harita ve Emlâk Müdürlüğünden :

Aşağıda ada ve parsel numaraları yazılı gayrimenkullere ait 74790/1 nolu plân Müdürlüğümüz ilân tahtasına asılmıştır.

İlânen ilgililere duyurulur.

Ada No : 13248, Parsel No : 4

1438

Aşağıda ada ve parsel numaraları yazılı gayrimenkullere ait 70400/3 nolu plân Müdürlüğümüz ilân tahtasına asılmıştır.

İlânen ilgililere duyurulur.

Ada No : 16136, Parsel No : 1

1439

Yenimahalle Belediyesi İmâr Müdürlüğünden :

Macun TP: 5030 sayılı parselde "Akaryakıt-Servis İstasyonu" kullanımına ait mevzii İmâr Plân Müdürlüğümüz ilân tahtasına asılmıştır.

İlânen ilgililere duyurulur.

1501 / 1-1

Türk Standardları Enstitüsünden :

Ankara'da müesses Selahattin Haşimoğlu Maksiel Makina ve Isı Sanayi'nin TS 497 "Kazanlar-Çelikten, Kaynaklı" kapsamındaki "SELMAK" Markalı kazanları, standarda uygun üretim yapmadığından 12/1/1989 tarihinde feshedilmiştir.

Söz konusu firmanın sözleşmesi ile ilgili belgelerinin geçerliliğinin kalmadığı, sözleşme konusu imalatının T.S.E. Markalı olarak piyasaya sunulamayacağı, aksine davranışın haksız rekabet hükümlerine göre hukukî kovuşturmayla ve ilgililerin sorumluluğuna sebep olacağı duyurulur.

1529

**Maliye ve Gümrük Bakanlığı İzmir Gümrükleri Başmüdürlüğünden :**

Denizcilik Bankası Pasaport Terminaline alınan otomobille ilgili olarak Keşan Asliye Ceza Mahkemesinin E: 1982/5, K:1984/190 sayılı 13/1/1987 günlü kararında;

Sanığa iadesine hükmolunmuştur.

Söz konusu otomobilin adres yetersizliğinden Zeki Gönül'e teslim edilememektedir. İlân tarihinden itibaren 4 ay içinde müracaat edilmediği takdirde tasfiyeye tâbi tutulacağından,

7201 sayılı Tebligat Yasasının 28-29. maddeleri uyarınca iş bu ilân tebligat yerine kaim olmak üzere ilânen tebliğ olunur. 1422

13/7/1986 tarihli tutanakla Tasış İzmir İşletme Müdürlüğünün Çiğli Hava alanı Gümrük Müdürlüğü ambarındaki eşyalarla ilgili olarak İzmir 1. Ağır Ceza Mahkemesinin E: 1986/264, K: 1988/91 sayılı 28/4/1988 günlü kararında;

Sanığa iadesine hükmolunmuştur.

Söz konusu eşyaların adres yetersizliğindenERCÜMENT KAT ve ESTHER SOHANI'ya teslim edilememektedir. İlân tarihinden itibaren 4 ay içinde müracaat edilmediği takdirde tasfiyeye tâbi tutulacağından,

7201 sayılı Tebligat Yasasının 28-29 ncu maddeleri uyarınca iş bu ilân tebligat yerine kaim olmak üzere ilânen tebliğ olunur. 1421

Tasış İzmir İşletme Müdürlüğünün kaçak ambar giriş defterinin 176 sırasına 22/1/1981 tarihinde alınan eşyalar hakkında Menemen Asliye Ceza Mahkemesinin E: 1981/283, K: 1987/23 sayılı 10/2/1982 günlü kararında;

Samklara iadesine hükmolunmuştur.

Söz konusu eşyaların adres yetersizliğinden Hasan Karaca ve Yalçın Aydın'a teslim edilememektedir. İlân tarihinden itibaren 4 ay içinde de müracaat edilmediği takdirde tasfiyeye tâbi tutulacağından,

7201 sayılı Tebligat Yasasının 28-29 ncu maddeleri uyarınca iş bu ilân tebligat yerine kaim olmak üzere ilânen tebliğ olunur. 1420

**Petrol İşleri Genel Müdürlüğünden :****PETROL HAKKINA MÜTEALLİK KARAR**

No : 3221

Tarihi : 30/1/1989

Şirketlerin adı	: 1) Aladdin Middle East Ltd. 2) Trans Mediterranean Oil Company Ltd.
Merkezleri	: 1) 809 Petroleum Building Wichita 2, Kansas 67202 U.S.A. 2) 4 Rue de Rive, 1204 Geneve SUISSE
Türkiye'deki adresleri	: Ankara, Çankaya Ahmet Mithat Efendi Sokak No : 17
Müracaatın konusu	: Arama ruhsatnamesi süresinin uzatılması
Bölgesi ve saha işareti	: X No.lu Siirt TMO-AME/X/F
İli	: Mardin
Hak sıra numarası	: AR/TMO-AME/2508
Yüzölçümü	: 36.000 Hektar
Veriliş tarihi	: 31/1/1985
Müracaat tarihi	: 6/1/1989

Aladdin Middle East Ltd. ve Trans Mediterranean Oil Company Ltd. Şirketleri yukarıda bölgesi, saha işareti, ili, yüzölçümü ve hak sıra numarası yazılı petrol arama ruhsatnamesinin Kanunî süresinin sona ereceği 31/1/1989 tarihinden itibaren Petrol Kanununun 2808 Sayılı Kanunla değişik 55/2. maddesine göre iki yıl süre ile uzatılması için 6/1/1989 tarihli dilekçeleri ile talepte bulunmuşlardır.

Aladdin Middle East Ltd. ve Trans Mediterranean Oil Company Ltd. Şirketlerinin süre uzatılması isteğine ait evrakları Petrol Kanunu ve Nizamnamesi hükümlerinin şekli ve esas şartlarına uygunluğu bakımından incelenerek, Şirketlerin aynı bölgede Petrol Kanununun 58. maddesinin 1. fıkrasından doğan sondaj mükellefiyetlerinin Bakanlar Kurulunun 12/4/1988 tarih, 88/12871 Sayılı Kararı ile cinsi ve miktarı saptanan teminat karşılığında 31/1/1989 tarihine kadar bir yıl süre ile uzatıldığı ve bu süre içerisinde bu güne kadar arama sondajına başlanılmadığı tesbit edilmiş ve sunulan arama programına göre'de 31/1/1989 tarihine kadar arama sondajına başlanılmayacağı anlaşılarak AR/TMO-AME/2508 hak sıra numaralı petrol arama ruhsatnamesiyle ilgili temdit müracaatının reddedilmesine karar verilmiştir.

Gazi Üniversitesi Rektörlüğünden :

Üniversitemiz Fen Bilimleri Enstitüsüne 1988-1989 öğretim yılı II. yarısı yılında aşağıda belirtilen programlarda Yüksek Lisans ve Doktora öğrenimi için sınavla öğrenci alınacaktır.

Adaylar istenilen belgelerle birlikte 6/2/1989 tarihinden itibaren 15 (Onbeş) gün içinde Yüksek Lisans programı belirtilen müracaat formunu doldurarak Fen Bilimleri Enstitüsü Müdürlüğüne şahsen müracaat etmeleri gerekmektedir. Mektupla müracaatlar işleme konulmaz.

**Aranan Şartlar ve İstenilen Belgeler****Yüksek Lisans Öğrencileri İçin**

- Belirtilen Lisans Bölümünden mezun olmak (4 yıllık Yüksekokul veya Fakülte mezunu);
- Lisans diplomasının aslı veya Noterden tasdikli onayı,
- 2 (iki) adet vesikalık fotoğraf,
- Resmî onaylı Nüfus Cüzdanı Sureti (Enstitüden temin edilir),
- Lisans Transkripti (Not Dökümü)

**Doktora Öğrencileri İçin**

- Bir Yüksek Lisans Programını başarı ile tamamlamış olmak,
- Yüksek Lisans diplomasının aslı veya Noterden tasdikli onayı,
- 2 (iki) adet vesikalık fotoğraf,
- Nüfus Cüzdanı sureti (Enstitüden temin edilir)
- Lisans ve Yüksek Lisans Transkripti (Not Dökümü)
- Kesin kayıta öğrencinin "Yabancı Dil" imtihanında "Başarılı" olduktan sonra gireceği "Bilim" imtihanında tam notun en az % 75'ini alması zorunludur.

**Sınav Tarihleri ve Saati**

- Doktora adaylarının Yabancı Dil İmtihanı : 23 Şubat 1989 Saat : 10.00
- Yüksek Lisans ve Doktora Bilim İmtihanı : 23 Şubat 1989 Saat : 14.00

Not : İmtihanı kazanan öğrencilerin askerlik şubesinden "Askerlikle İlişkisiz Belgesi" getirmeleri şarttır.

Adres : Gazi Üniversitesi Fen Bilimleri Enstitüsü 06503 Teknikokullar/ANKARA  
İlgilere Duyurulur.

Anabilim Dalı	Yüksek	
	Lisans	Doktora
Fizik	5	3
İstatistik	20	5
Kimya	10	5
Matematik	12	8
Endüstri Mühendisliği	7	1
Kimya Mühendisliği	8	3
Mimarlık	12	-
Elektrik Elektronik Eğitimi	5	-
Makina Eğitimi	10	5
Metalurji Eğitimi	6	-
Teknoloji Eğitimi	5	-
Fen Bilimleri Eğitimi		
Biyoloji	5	-
Fizik	5	-
Kimya	5	-
Matematik	5	-

Bağ-Kur Genel Müdürlüğünden :**AÇIKTAN ECZACI ALINACAKTIR**

I — Bağ-Kur Genel Müdürlüğü Merkez ve Taşra Teşkilatı birimlerinde istihdam edilmek üzere, aşağıda sınıfı, derecesi ve adedi belirtilen eczacı kadrolarına açıktan eczacı alınacaktır.

Birimi	Sınıfı	Kadro Derecesi	Kadro Adedi
Merkez Teşkilatı (Sağlık İşleri Dairesi Başkanlığı)	S.H.S.	5 - 6	6
Taşra Teşkilatı (67 İl Müdürlüğü)	"	5 - 6	87
<b>TOPLAM</b>			<b>93</b>

**II — Adaylarda Aranacak Şartlar:****a) Genel Şartlar**

657 sayılı Devlet Memurları Kanununun 48. maddesinde aranan şartları taşımak.

**b) Özel Şartlar**

Erkek adaylar için askerlik görevini yapmış olmak.

**III — Başvurma :**

1 — Merkez Teşkilatımızda görev almak isteyen adaylar, Genel Müdürlüğümüz Personel ve Eğitim Dairesi Başkanlığından, Taşra Teşkilatımızda görev almak isteyen adaylar ise, İl Müdürlüklerimizden temin edecekleri "İş Talep Formlarını" gerçeğe uygun olarak doldurup, son üç ay içerisinde çekti oldukleri birer adet vesikalık fotoğraf ile birlikte engeç 27/2/1989 günü mesai bitimine kadar, görev almak istedikleri birimlere (Merkez Teşkilatında Personel ve Eğitim Dairesi Başkanlığına, Taşra'da ise İl Müdürlüklerine) şahsen müracaatta bulunarak teslim etmeleri gerekmektedir. (PTT ile yapılan müracaatlar dikkate alınmayacaktır.)

2 — Kadro sayısından fazla müracaat olan birimler için, daha sonra belirtilecek tarihlerde gerekli Seçme ve Değerlendirme yapılacaktır.

3 — İşe alınması uygun görülen adaylara bilahare, gerekli tebligat yapılarak belgelerini tamamlamaları istenilecektir.

Not : İstanbul İl Müdürlüğüne altı adet, İzmir İl Müdürlüğüne üç adet, Adana, Ankara, Antalya, Aydın, Balıkesir, Bursa, Denizli, Hatay, Kayseri, Konya, Manisa, Samsun ve Trabzon İl Müdürlüklerine ikişer adet ve diğer İl Müdürlüklerine birer adet eczacı kadrosu tahsis edilmiştir.

1714

Petrol İşleri Genel Müdürlüğünden :

N.V. Turkse Shell Şirketinin sahip bulunduğu ve arama ruhsatnameleri asli defterinin 1642. sahifesinde tescil olunan X No.lu Siirt Petrol Bölgesinde evvelce 1/250.000 ölçekli haritada hudutları tesbit edilmiş bulunan 49.188 hektarlık AR/NTS/2701 hak sıra numaralı petrol arama sahası Petrol Nizamnamesinin 82/7. maddesi gereğince Genel Müdürlüğümüzde mevcut 1/25.000 ölçekli haritasına intikal ettirilmiş ve yüzölçümü de 49.550 hektar olarak 31/1/1989 tarihinde tadil edilmiştir.

Petrol Kanununun 38/1. maddesinin (h) fıkrası mucibince ilân olunur. 1651

Petrol İşleri Genel Müdürlüğünden :

N.V. Turkse Shell Şirketinin sahip bulunduğu ve arama ruhsatnameleri asli defterinin 1646. sahifesinde tescil olunan XI No.lu Diyarbakır petrol bölgesinde evvelce 1/250.000 ölçekli haritada hudutları tesbit edilmiş bulunan 49.074 hektarlık AR/NTS/2705 hak sıra numaralı petrol arama sahası Petrol Nizamnamesinin 82/7. maddesi gereğince Genel Müdürlüğümüzde mevcut 1/25.000 ölçekli haritasına intikal ettirilerek 31/1/1989 tarihinde tadil edilmiştir.

Petrol Kanununun 38/1. maddesinin (h) fıkrası mucibince ilân olunur. 1647

N.V. Turkse Shell Şirketinin sahip bulunduğu ve arama ruhsatnameleri asli defterinin 1645. sahifesinde tescil olunan XI No.lu Diyarbakır petrol bölgesinde evvelce 1/250.000 ölçekli haritada hudutları tesbit edilmiş bulunan 49.069 hektarlık AR/NTS/2704 hak sıra numaralı petrol arama sahası Petrol Nizamnamesinin 82/7. maddesi gereğince Genel Müdürlüğümüzde mevcut 1/25.000 ölçekli haritasına intikal ettirilerek 31/1/1989 tarihinde tadil edilmiştir.

Petrol Kanununun 38/1. maddesinin (h) fıkrası mucibince ilân olunur. 1648

N.V. Turkse Shell Şirketinin sahip bulunduğu ve arama ruhsatnameleri asli defterinin 1644. sahifesinde tescil olunan XI No.lu Diyarbakır petrol bölgesinde evvelce 1/250.000 ölçekli haritada hudutları tesbit edilmiş bulunan 49.622 hektarlık AR/NTS/2703 hak sıra numaralı petrol arama sahası Petrol Nizamnamesinin 82/7. maddesi gereğince Genel Müdürlüğümüzde mevcut 1/25.000 ölçekli haritasına intikal ettirilerek 31/1/1989 tarihinde tadil edilmiştir.

Petrol Kanununun 38/1. maddesinin (h) fıkrası mucibince ilân olunur. 1649

N.V. Turkse Shell Şirketinin sahip bulunduğu ve arama ruhsatnameleri asli defterinin 1643. sahifesinde tescil olunan XI No.lu Diyarbakır petrol bölgesinde evvelce 1/250.000 ölçekli haritada hudutları tesbit edilmiş bulunan 49.622 hektarlık AR/NTS/2702 hak sıra numaralı petrol arama sahası Petrol Nizamnamesinin 82/7. maddesi gereğince Genel Müdürlüğümüzde mevcut 1/25.000 ölçekli haritasına intikal ettirilerek 31/1/1989 tarihinde tadil edilmiştir.

Petrol Kanununun 38/1. maddesinin (h) fıkrası mucibince ilân olunur. 1650

Vakıflar Genel Müdürlüğünden :

Vakfın Adı : İstanbul Sağlık Vakfı.

Vakfedenler : Bedrettin Dalan, Atanur Oğuz, Mustafa Süzer, Ayan Gülgönen, Eşi Yaşar Erez, Nejat Ekrem Basmacı, Hulusi Necati Kurmel, İbrahim Polat, Fahri Salman, Ömer Eşref Doğan.

Vakfın İkametgâhı : İstanbul

Tescil Kararını Veren Mahkemenin Adı Karar Tarihi ve Nosu : Kadıköy 3. Asliye Hukuk Mahkemesinin 30/12/1988 gün, E: 1988/939, K: 1988/1004 sayılı kararı.

Vakfın Amacı : İstanbul'lu vatandaşların olduğu kadar, tüm vatandaşların ve hatta gereğinde dış ülkeler halkının da sağlık problemlerine cevap verebilecek mükemmeliyetinde sağlık tesislerinin kurulmasını ve işletilmesini kurulan bu tesislerin en modern şekilde donatılmasını, personelin en gelişmiş teknik ve metodlarla eğitilmesini gerçekleştirmektir.

Vakfın Mal Varlığı : 20.000.000.— TL.

Vakfın Organları : Genel Kurul, Yönetim Kurulu, Vakıf Genel Müdürü, Denetçiler.

Türk Medenî Kanununa göre kurulan vakıflar hakkındaki tüzüğün 13. maddesi gereğince ilân olunur.

**Başbakanlık Basımevi Döner Sermaye İşletmesi Müdürlüğünden :**

Başbakanlık Mevzuatı Geliştirme ve Yayın Genel Müdürlüğü tarafından hazırlanan 13 Haziran 1986 - 9 Temmuz 1987 tarihleri arasındaki Kanunlar, TBMM Kararları, Kanun Hükmünde Kararnameler, Bakanlar Kurulu Kararları (Andlaşmalar ve Sözleşmeler, Türk Parası Kıymetini Koruma Kararları, Tüzükler, Yönetmelikler), Anayasa Mahkemesi, Yargıtay, Danıştay ve Sayıştay Kararlarını ihtiva eden 5 nci tertip 26. cilt **DÜSTUR** İşletmemiz Satış Bürolarında KDV. dahil 9.000,— TL. ye satılmaktadır. Posta ile taleplerde 2.000,— TL. posta ücreti ilâve edilmesi gerekmektedir.

İlgililere duyurulur.

TÜBİTAK Yapı Araştırma Enstitüsü'nün yayınladığı, **Bina İnşaatları İçin Aktarmasız 1988 İnşaat Birim Fiyat Analizleri (K88)** adlı kitap KDV dahil 30.000,— TL. fiyatla Resmî Gazete satış bölümünde satılmaktadır. Posta ile gönderilmez, sadece satış bölümünden temin edilebilir.

İhtiyaç sahiplerinin bilgilerine sunulur.

**Resmî Gazete Fihristi****Yürütme ve İdare Bölümü :**

<b><u>Yönetmelikler</u></b>	<b><u>Sayfa</u></b>
— Hac ve Umre Seyahatleriyle İlgili İşlerin Diyanet İşleri Başkanlığınca Yürütülmesine Dair Yönetmelikte Yapılan Değişiklik	1
— Diyanet İşleri Başkanlığı Arşiv Hizmetleri Yönetmeliği	2
— Bayındırlık ve İskan Bakanlığı Teknik Araştırma ve Uygulama Genel Müdürlüğü Döner Sermaye İşletmesi Yönetmeliği	17
— Ölçü ve Ölçü Aletlerinden Alınacak Muayene ve Damgalama Ücret Yönetmeliği	26
<b><u>Tebliğ</u></b>	
— 1989 Mali Yılı Bütçe Uygulama Talimatı (Sıra No : 3)	29
— İlanlar	35